

A

4x

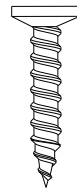

B

4x

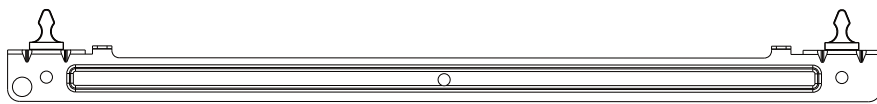

2x

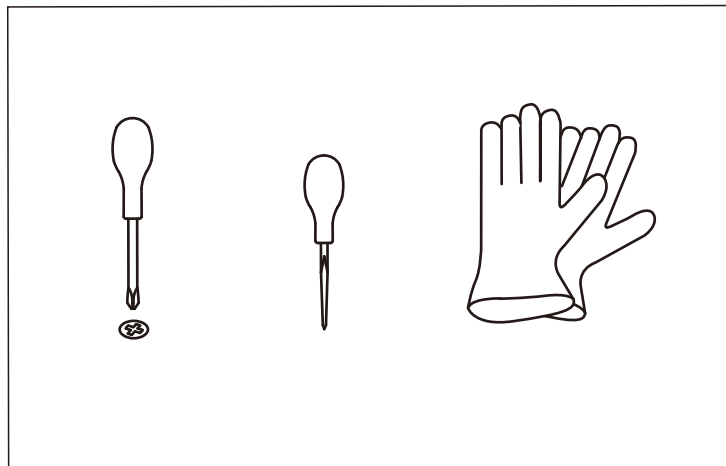

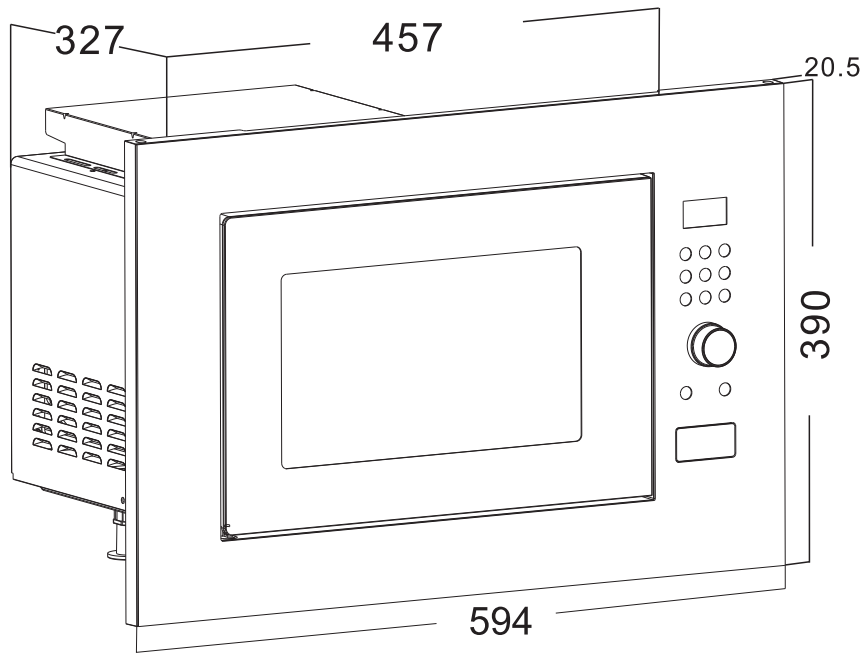

A

B

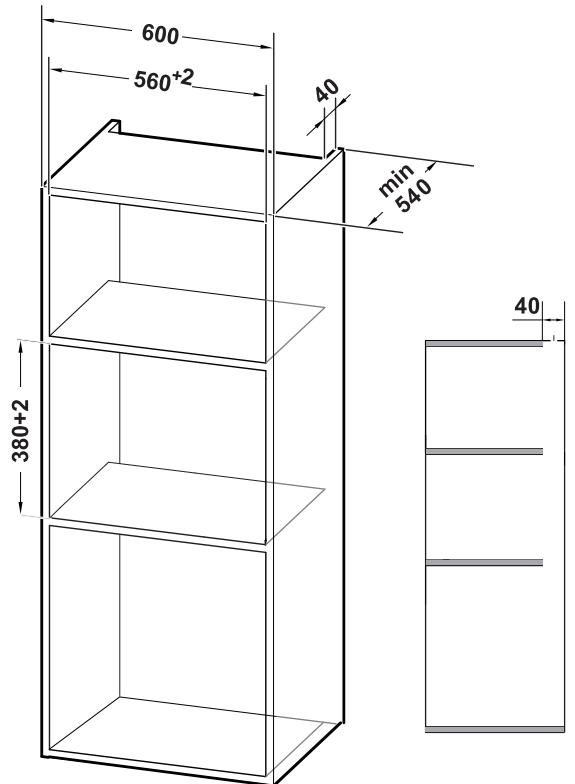
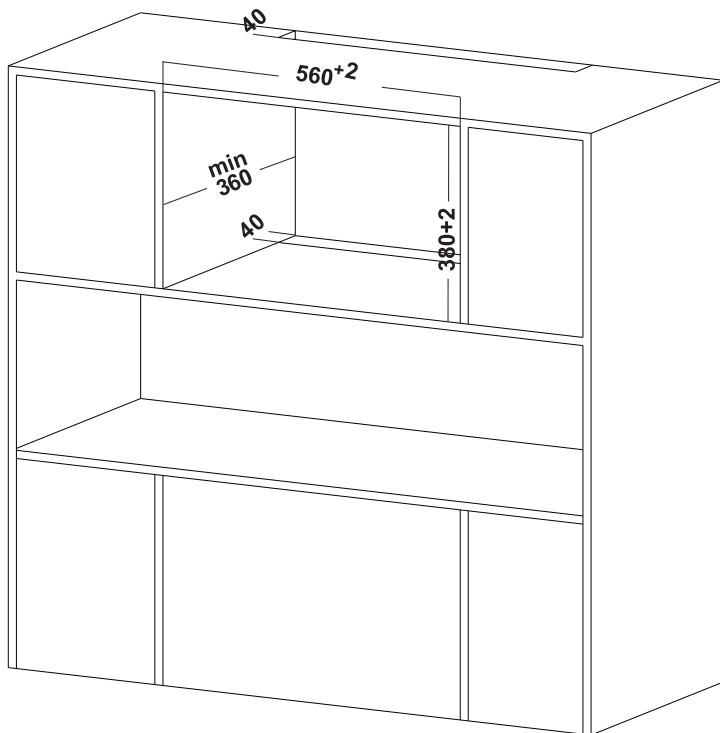

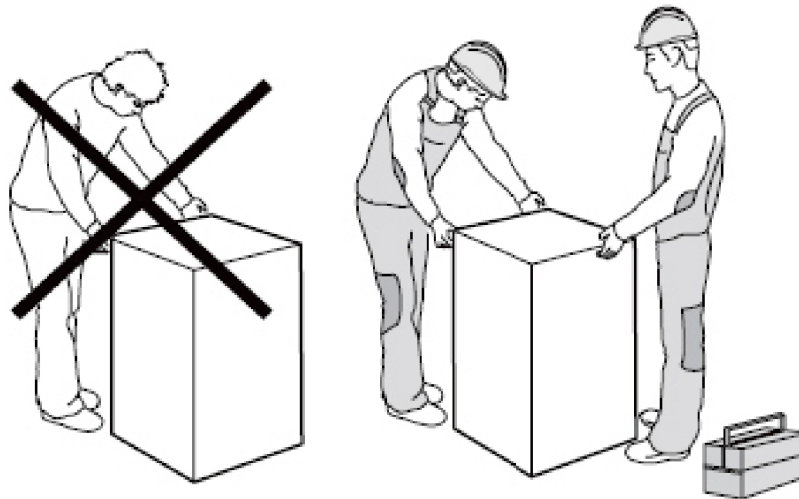
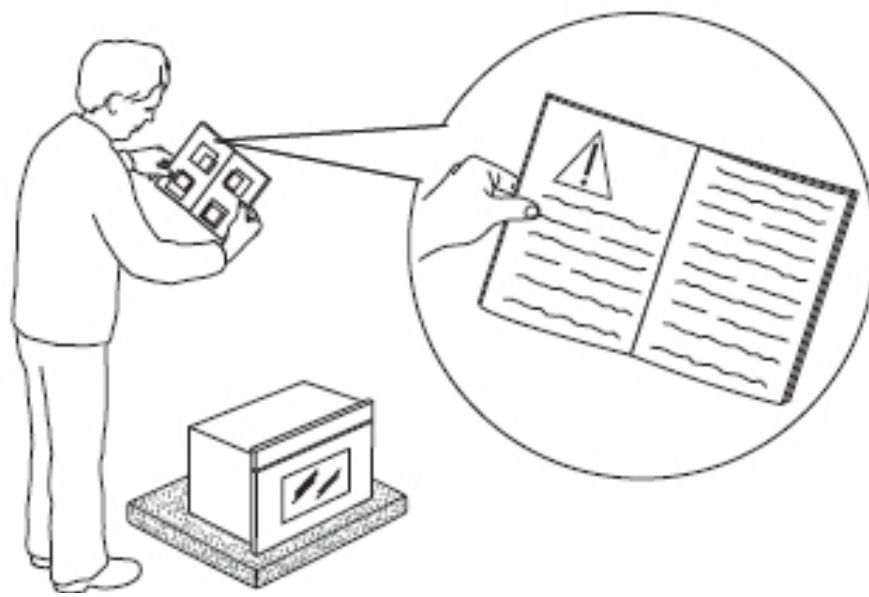

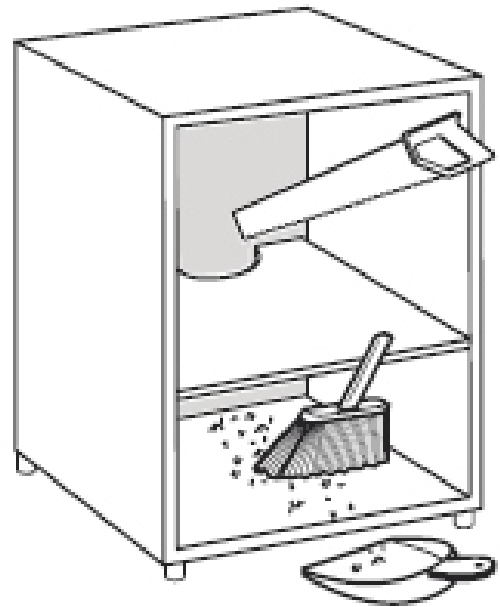
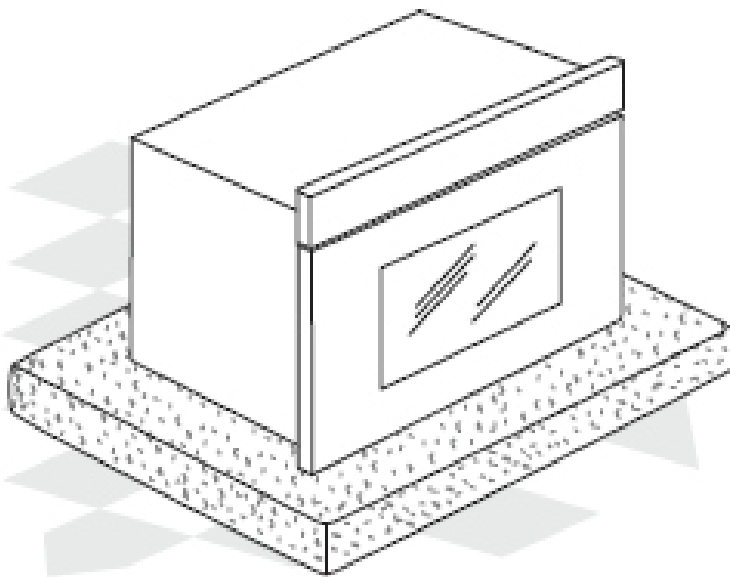
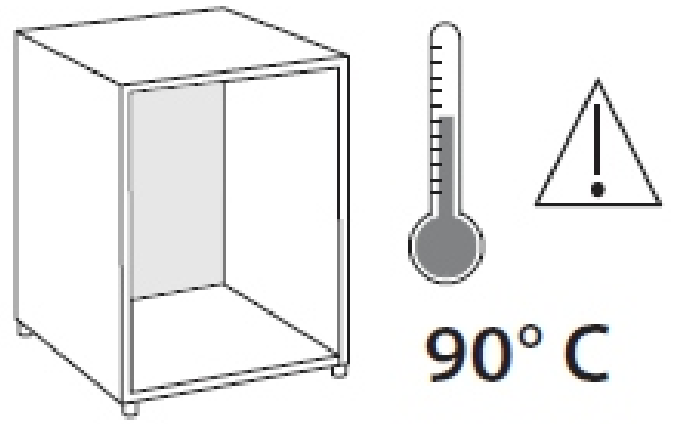
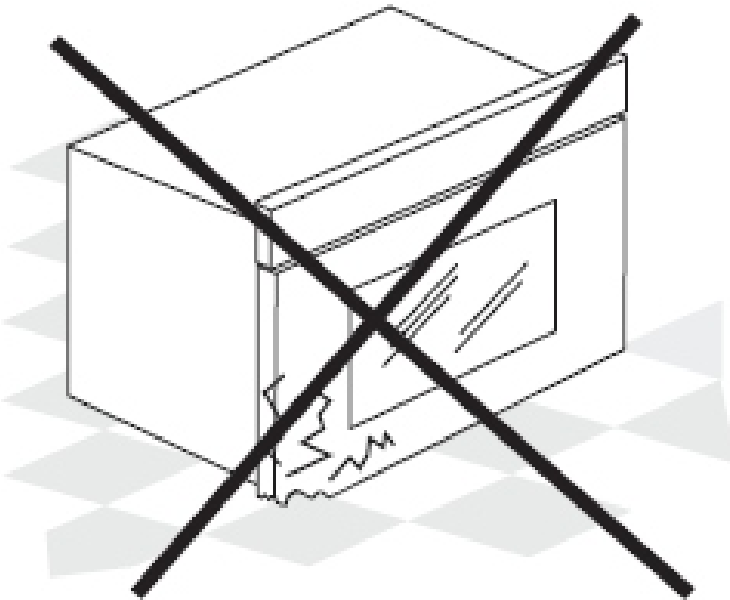

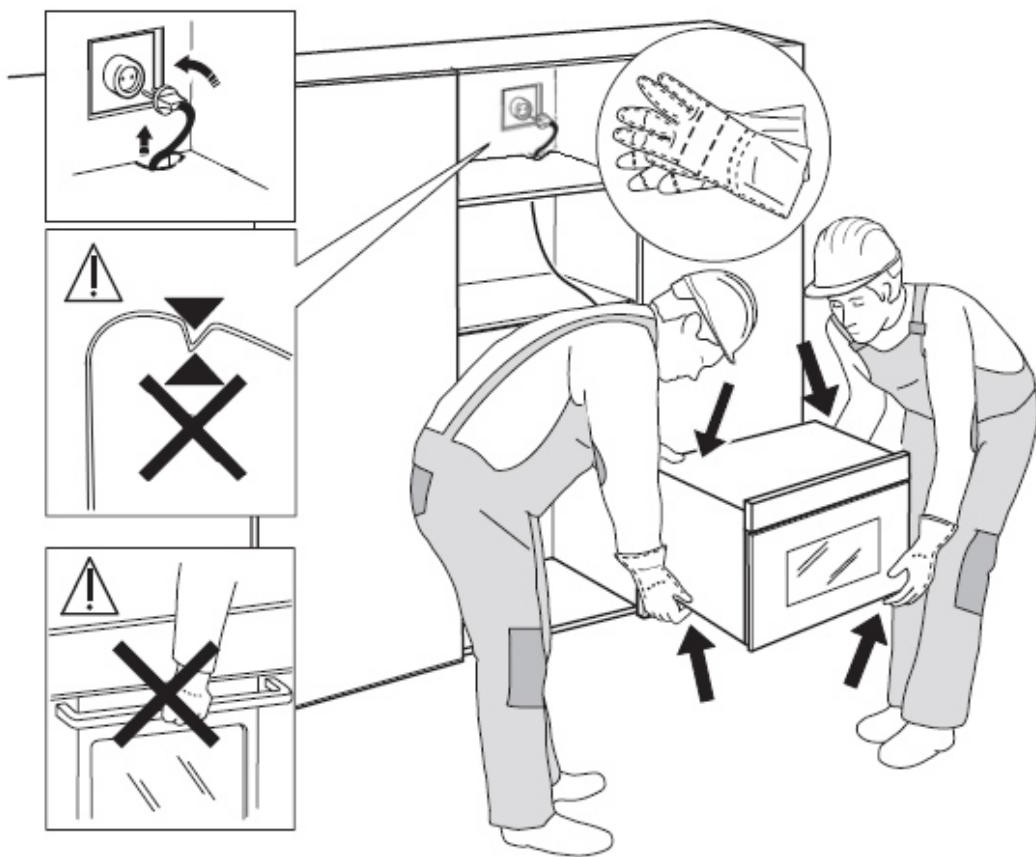
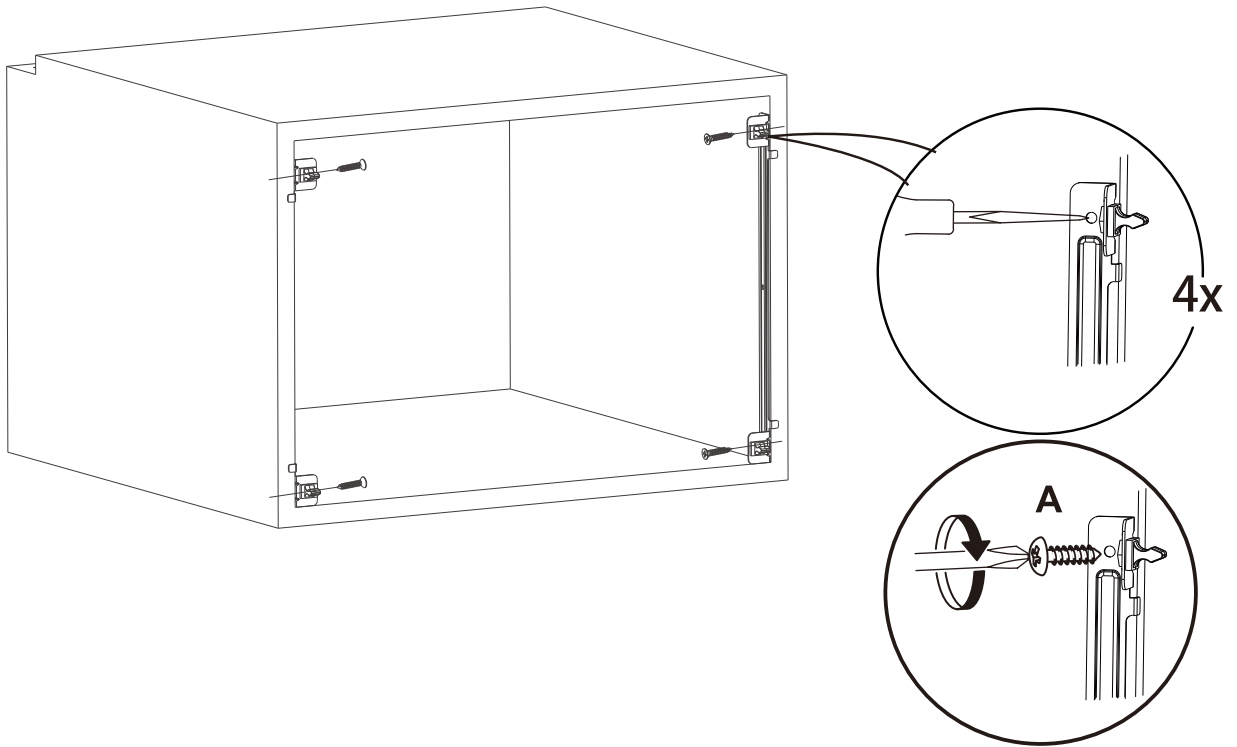

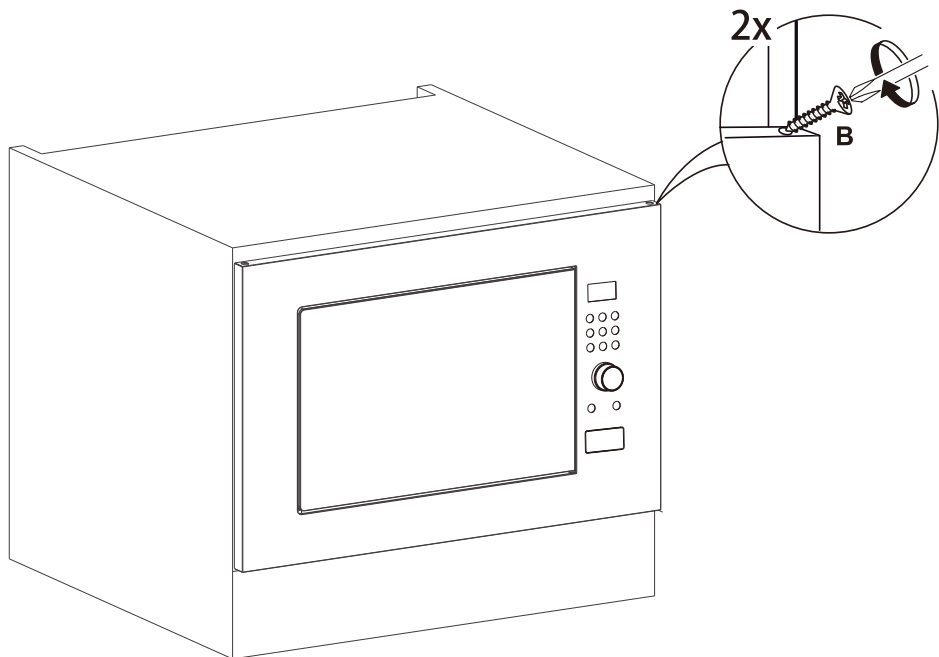
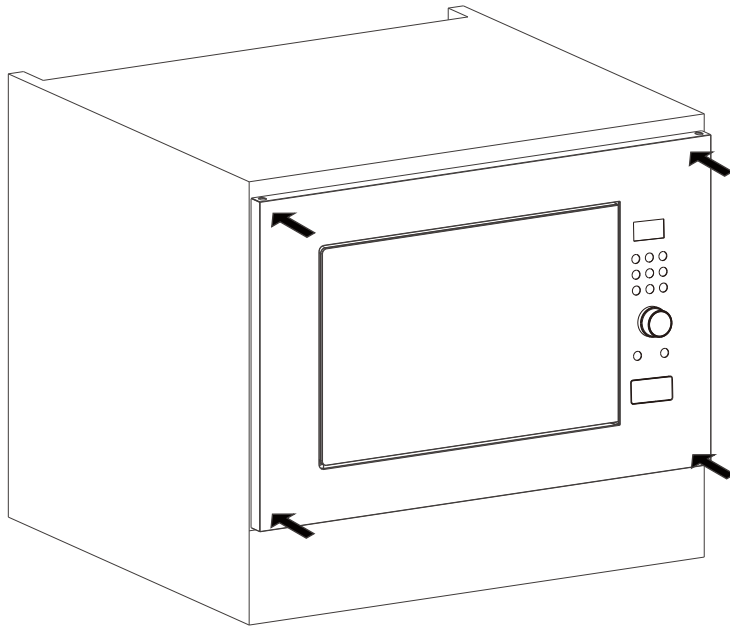
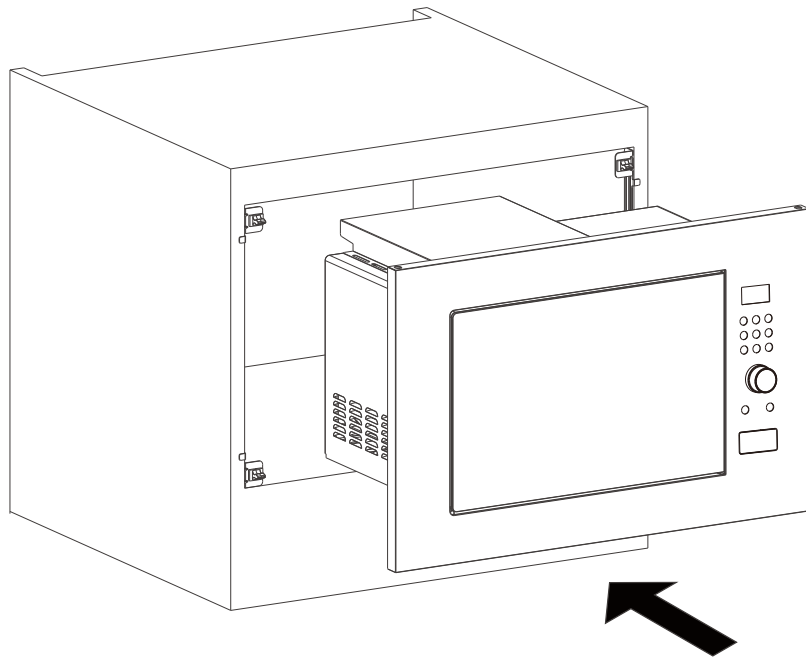

MF20G IX HA

Инструкция по эксплуатации

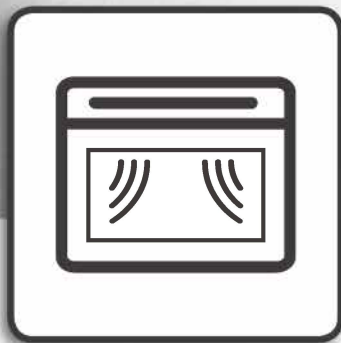

Встраиваемая микроволновая печь

Hotpoint



01M-9210113600-3623-01

Содержание

Русский (RU).....	3
Қазақ (KZ).....	15
Кыргызча (KY).....	27

УСТАНОВКА

- * **ВНИМАНИЕ!** Проверьте печь на наличие повреждений, таких как смещенная или погнутая дверца, повреждение уплотнений дверцы и уплотнительной поверхности, сломанные или ослабленные дверные петли и защелки, вмятины внутри камеры или на дверце. При наличии каких-либо повреждений не включайте печь и обратитесь к квалифицированному специалисту по техническому обслуживанию.
- * Несоблюдение правил использования вилки с заземляющим контактом может привести к поражению электрическим током.
- * Если Вы не совсем понимаете инструкции по заземлению или сомневаетесь в правильности подключения заземляющего провода, обратитесь к квалифицированному электротехнику или специалисту по техническому обслуживанию.
- * Заземление данного устройства обязательно. Изготовитель не несет ответственности за травмы, полученные людьми или животными, а также за материальный ущерб, возникший в результате невыполнения пользователем данного требования.
- * Изготовители не несут ответственности за неполадки, возникшие в результате несоблюдения пользователем данных инструкций.
- * Микроволновую печь необходимо размещать на плоской устойчивой поверхности, которая может выдержать вес печи с учетом веса приготавливаемых в ней продуктов.
- * Не размещайте печь в местах образования тепла, влаги или высокой влажности, а также вблизи легковоспламеняющихся веществ.
- * Не включайте печь при неправильном размещении вращающейся подставки и поворотной опоры в камере.
- * Розетка питания должна находиться в легкодоступном месте, чтобы в случае необходимости легко отключить печь от источника питания.
- * Убедитесь, что сетевой шнур не поврежден, не проходит под печью и не находится на горячих и острых поверхностях.
- * Не используйте печь на открытом воздухе.
- * Убедитесь, что напряжение на паспортной табличке соответствует напряжению домашней электросети.
- * Не снимайте защитные пластины на входных отверстиях, расположенные на стенках камеры микроволновой печи. Они защищают входные каналы микроволновой печи от попадания жира и частиц пищи.
- * Перед установкой печи убедитесь, что камера пуста.
- * Проверьте изделие на отсутствие повреждений. Дверца печи должна плотно закрываться, а уплотнитель дверцы должен быть без повреждений. Извлеките все из печи и протрите внутреннюю поверхность камеры мягкой влажной тканью.
- * Запрещается включать прибор в случае повреждения сетевого шнура или вилки, нарушений в работе прибора, при наличии повреждений или после падения прибора. Не погружайте сетевой шнур или вилку в воду. Не допускайте размещения шнура на горячих поверхностях; это может привести к поражению электрическим током, пожару или другим опасным ситуациям.
- * Не используйте удлинитель: если сетевой шнур слишком короткий, обратитесь к квалифицированному электрику или специалисту по техническому обслуживанию для установки сетевой розетки рядом с прибором.
- * Не устанавливайте прибор в кухонные шкафы без установленной задней вытяжной трубы 45 мм. Недостаточная вентиляция может ухудшить работу прибора и сократить срок его эксплуатации.

ВАЖНЫЕ ПРАВИЛА ТЕХНИКИ БЕЗОПАСНОСТИ

Внимательно прочитайте и сохраните для дальнейшего использования

- * При воспламенении или образовании дыма внутри печи или рядом с ней не открывайте дверцу и отключите питание печи. Отсоедините кабель питания или отключите питание на панели предохранителей или с помощью автоматического выключателя.
- * Не оставляйте печь без присмотра, особенно при использовании бумажных, пластиковых или других горючих материалов во время приготовления пищи. Во время разогрева пищи бумага может обуглиться или загореться, а некоторые виды пластика расплавятся.

ВНИМАНИЕ!

- * При повреждении дверцы или ее уплотнителей запрещается работать с печью пока она не будет отремонтирована квалифицированным специалистом.

ВНИМАНИЕ!

- * Выполнение сервисных и ремонтных работ другими лицами помимо квалифицированных специалистов опасно. Эти работы связаны со снятием крышки, обеспечивающей защиту от микроволнового излучения.

ВНИМАНИЕ!

- * Если прибор работает в комбинированном режиме, из-за высоких температур дети должны пользоваться печью только под наблюдением взрослых.

⚠ ВНИМАНИЕ! * Запрещается разогревать жидкости и другие продукты в герметичных контейнерах, это может привести к взрыву.

- * Прибор и его комплектующие нагреваются в процессе эксплуатации. Не прикасайтесь к нагревательным элементам внутри печи.
- * Не допускайте к пользованию микроволновой печью детей в возрасте до 8 лет без присмотра.
- * Микроволновая печь предназначена для разогревания пищи и напитков. Сушка продуктов или одежды, нагревание грелок, туфель, салфеток, влажной ткани и аналогичных предметов могут привести к получению травм, возгоранию или пожару.
- * Дети старше 8 лет, лица с ограниченными физическими, осязательными или психическими возможностями, а также лица без опыта и навыков работы с прибором могут пользоваться прибором только под присмотром либо после получения инструкций по безопасному использованию прибора и при условии осознания ими возможных рисков.
- * Чистку и обслуживание устройства не следует доверять детям, если их возраст менее 8 лет и они не находятся под присмотром взрослых. Присмотр за детьми необходим для того, чтобы дети не играли с устройством. Храните устройство и сетевой шнур в местах, недоступных для детей младше 8 лет.
- * Не используйте микроволновую печь для приготовления или разогрева целых яиц, как без скорлупы, так и в скорлупе, так как они могут взорваться даже после окончания разогрева в микроволновой печи.
- * Данный прибор не предназначен для использования на высоте более 2000 м над уровнем моря.

! Приборы не предназначены для управления с помощью внешнего таймера или отдельных систем дистанционного управления. Не оставляйте микроволновую печь без присмотра при использовании большого количества жира или растительного масла, так как они могут перегреться и привести к возгоранию!

- * Не размещайте нагревательные приборы и легковоспламеняющиеся вещества в печи или рядом с ней. Пары могут стать причиной пожара или взрыва.
- * Не используйте микроволновую печь для сушки ткани, бумаги, специй, трав, дерева, цветов и других горючих материалов. Это может привести к пожару.
- * Не применяйте едкие химикаты или летучие вещества в микроволновой печи. Печь данного типа предназначена исключительно для разогрева или приготовления пищи. Она не предназначена для использования в промышленных или лабораторных целях.
- * Не навешивайте и не устанавливайте на дверцу тяжелые предметы, которые могут повредить петли и затруднить открытие дверцы. Также запрещается вешать какие-либо вещи на ручку дверцы.

РУКОВОДСТВО ПО ПОИСКУ И УСТРАНЕНИЮ НЕИСПРАВНОСТЕЙ

Если микроволновая печь не работает, прежде чем вызывать специалиста выполните следующие проверки.

- * Убедитесь, что вилка сетевого шнура надежно вставлена в розетку.
- * Убедитесь, что дверца плотно закрыта.
- * Проверьте состояние предохранителей и убедитесь в наличии напряжения.
- * Убедитесь в наличии достаточной вентиляции.
- * Подождите 10 минут и попробуйте снова включить микроволновую печь.
- * Перед повторной попыткой снова откройте и закройте дверцу.

Это необходимо для того, чтобы избежать ложного вызова, который вам придется оплатить.

При обращении в сервисную службу укажите заводской (серийный) номер и номер модели печи (см. паспортную табличку).

Дополнительные рекомендации находятся в буклете с технической гарантией.

Если необходимо заменить сетевой шнур, используйте только оригинальное изделие, которое можно заказать через нашу сервисную организацию. Замену сетевого шнура должен выполнять квалифицированный специалист.

⚠ ВНИМАНИЕ! * Техническое обслуживание должно выполняться обученным работником сервисной службы. Не снимайте крышки.

МЕРЫ БЕЗОПАСНОСТИ

ОБЩИЕ ПОЛОЖЕНИЯ

Данный прибор предназначен для работы только в домашних или в аналогичных домашних условиях, таких как:

- * кухонные зоны для сотрудников в магазинах, офисах и на других рабочих местах;
- * частные жилые дома;
- * отели, мотели и другие жилые помещения;
- * Спальные помещения и комнаты для завтрака.

Использование по другому назначению (например, для обогрева помещений) запрещается.

- * Не разрешается включать прибор без продуктов в камере печи. Это может привести к повреждению прибора.
- * Не разрешается закрывать вентиляционные отверстия на микроволновой печи. Перекрытие входных и выходных вентиляционных отверстий может привести к повреждению печи и ухудшению результатов приготовления пищи.
- * Поставьте в камеру стакан с водой. Вода поглощает микроволновую энергию и предотвращает повреждение печи. Запрещается включать пустую печь.
- * Не храните и не используйте устройство на открытом воздухе.
- * Не используйте изделие вблизи кухонной раковины, во влажном подвальном помещении или рядом с плавательным бассейном и т. п.
- * Запрещается использовать камеру печи для хранения каких-либо предметов.
- * Прежде чем положить в печь бумажный или пластиковый пакет, снимите с него скрепки.
- * Не используйте микроволновую печь для обжаривания во фритюре, так как при этом температура масла не контролируется.
- * Во избежание ожого наденьте прихватки или рукавицы прежде чем прикасаться к емкостям, деталям печи и посуде после приготовления пищи.

ЖИДКОСТИ

Например, напитки или вода. Перегрев жидкости до температуры, превышающей точку кипения, может происходить без образования пузырьков. Это может привести к резкому выплескиванию горячей жидкости. Во избежание этого необходимо принять следующие меры:

- * не используйте емкости с ровными стенками и узким горлышком;
- * прежде чем поместить емкость в печь, перемешайте жидкость;
- * после нагревания подождите некоторое время, размешайте жидкость снова и аккуратно извлеките емкость из печи.

СОБЛЮДАЙТЕ ОСТОРОЖНОСТЬ

После разогрева детского питания или жидкостей в детской бутылочке или в емкости для детского питания перемешайте содержимое и проверьте его температуру перед кормлением. Это обеспечит равномерное распределение тепла и исключит риск получения ожогов.

РЕКОМЕНДАЦИИ ПО ЗАЩИТЕ ОКРУЖАЮЩЕЙ СРЕДЫ

- * Упаковочная коробка подлежит полной переработке, что подтверждается соответствующим символом. Следуйте местному законодательству по утилизации отходов. Храните потенциально опасные упаковочные материалы (полиэтиленовые пакеты, полистирол и т. п.) в недоступном для детей месте.
- * На данный прибор нанесена маркировка в соответствии с Директивой Европейского союза 2012/19/EC по утилизации отходов производства электрического и электронного оборудования (WEEE). Соблюдая рекомендованные нормы утилизации, вы помогаете избежать потенциально вредного влияния на окружающую среду и здоровье человека, связанного с нарушением правил утилизации данного продукта.
- * Следующий символ на изделии или в документе, сопровождающем данное изделие, означает, что данный прибор не подлежит утилизации вместе с прочими бытовыми отходами. Такие изделия следует сдавать в соответствующий пункт сбора для переработки электрического и электронного оборудования.
- * Утилизация должна выполняться в соответствии с региональным природоохранным законодательством по утилизации продуктов.
- * Подробную информацию по обращению с данным изделием, его восстановлению и переработке можно получить в местных органах управления, службе по утилизации бытовых отходов или по месту приобретения данного изделия.
- * Перед сдачей на переработку обрежьте сетевой шнур, чтобы устройство было невозможно подключить к электросети.



ОБСЛУЖИВАНИЕ И ЧИСТКА

- * Несоблюдение требований по поддержанию печи в чистоте может привести к повреждению ее поверхности и отрицательно повлиять на срок службы изделия и создать опасную ситуацию.
- * Не используйте щетки с металлической щетиной, абразивные моющие средства, металлические губки, наждачную бумагу и т. п., применение которых может привести к повреждению панели управления, а также внутренних и внешних поверхностей устройства. Используйте ткань с неагрессивным моющим средством либо бумажное полотенце и средство для очистки стекол в аэрозольной упаковке. Нанесите средство для очистки стекла на бумажное полотенце.
- * Используйте мягкую влажную ткань с неагрессивным моющим средством для очистки внутренних поверхностей, внутренней и внешней стороны дверцы и проема дверцы.
- * Не используйте устройства для паровой обработки для чистки микроволновой печи.
- * Необходимо регулярно проводить чистку печи и удалять остатки продуктов.
- * Регулярно, особенно в случае пролива жидкости, снимайте поворотную подставку, опору и протирайте основание камеры микроволновой печи.
- * Кроме чистки никаких других действий по обслуживанию изделия не требуется. Чистку необходимо выполнять только после отсоединения микроволновой печи от электросети.
- * Не распыляйте очиститель непосредственно на печь.
- * Данная микроволновая печь предназначена для работы циклами приготовления и с подходящими для них емкостями, устанавливаемыми непосредственно в камеру печи.
- * Не допускайте скопления жира или остатков пищи вокруг дверцы.
- * Данное устройство оснащено функцией АВТОМАТИЧЕСКАЯ ОЧИСТКА, обеспечивающей удобство при чистке камеры микроволновой печи. Подробное описание см. в разделе АВТОМАТИЧЕСКАЯ ОЧИСТКА.
- * Элемент для гриля не нуждается в очистке, поскольку при интенсивной температуре остатки пищи сгорают.
- * Если гриль используется редко, необходимо не менее одного раза в месяц включить его на 10 минут, чтобы удалить остатки пищи и снизить риск возгорания.

ПРИНАДЛЕЖНОСТИ

- * В продаже имеются дополнительные принадлежности. Перед покупкой убедитесь в том, что они пригодны для микроволновой печи.
- * При приготовлении пищи в микроволновой печи не разрешается использовать металлические контейнеры для продуктов питания и напитков.
- * Перед приготовлением убедитесь, что посуда, которую вы собираетесь использовать, подходит для применения в микроволновой печи и пропускает микроволны.
- * При размещении продуктов и принадлежностей в микроволновой печи проследите, чтобы они не соприкасались со стенкой камеры микроволновой печи.
- * Это особенно важно при использовании принадлежностей из металла или содержащих металлические детали.
- * Соприкосновение принадлежностей, содержащих металлические детали, с внутренними поверхностями печи во время работы может привести к искрообразованию и повреждению печи.
- * Чтобы добиться наилучших результатов при приготовлении пищи, рекомендуется размещать принадлежности посередине камеры печи.
- * Ниже приводится перечень принадлежностей микроволновой печи, которые можно использовать в режиме микроволн или гриля.



**ПРОВОЛОЧНАЯ
РЕШЕТКА**



**СТЕКЛЯННАЯ
ПОДСТАВКА**



**ПОВОРОТНАЯ
ОПОРА**

Технические характеристики

Параметр	MF20G IX HA
Напряжение питания	230–240 В~50 Гц
Выходная мощность	800Вт
Номинальная потребляемая мощность	1200 Вт
Рабочая частота	2450МГц
Гриль	1000 Вт
Объем печи	20л
Вес нетто	14.05Кг
Вес брутто	16.05Кг
Наружные размеры (В x Ш x Г)	390 x 594 x 349
Внутренние размеры (В x Ш x Г)	210 x 315 x 329

ОПИСАНИЕ ПАНЕЛИ УПРАВЛЕНИЯ

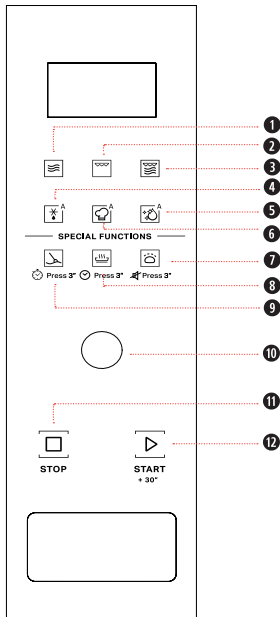

- ❶ Микроволны
- ❷ Гриль
- ❸ Комби-гриль (Гриль и микроволны)
- ❹ Автоматическая разморозка
- ❺ Автоматическая очистка
- ❻ Шеф-меню
- ❼ Увеличение/уменьшение / Звук Вкл/Выкл. на 3 секунды
- ❽ Поддержание подогрева / Отсрочка часов на 3 секунды
- ❾ Размягчение и Плавление / Отсрочка приготовления на 3 секунды
- ❿ Поворотный регулятор
- ⓫ СТОП
- ⓫ Кнопка ПУСК / БЫСТРЫЙ ЗАПУСК

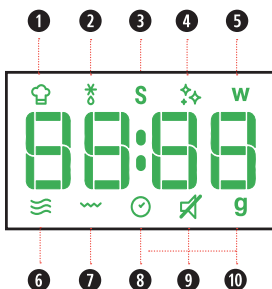

- ❶ Значок «Шеф-меню»
- ❷ Значок «Размораживание»
- ❸ Значок «Специальные функции»
- ❹ Значок «Автоочистка»
- ❺ Значок «Мощность микроволнового излучения (ватт)»
- ❻ Значок «Микроволны»
- ❼ Значок «Гриль»
- ❽ Значок «Часы / Установить таймер»
- ❾ Значок «Выкл. звук»
- ❿ Значок «Вес (граммы)»



РЕЖИМ ОЖИДАНИЯ

Печь находится в режиме ожидания, когда отображаются часы (или дисплей показывает «:»), если часы не настроены).

РЕЖИМ ЭКОНОМНОГО ОЖИДАНИЯ ECO STANDBY: Эта функция позволяет экономить энергию. Если устройство находится в режиме ожидания, нажмите на **ПОВОРОТНЫЙ РЕГУЛЯТОР** и удерживайте в течение 3 секунд для входа в режим ECO STANDBY.

По окончании приготовления пищи на дисплее высветится время или символ «:» в течение 10 секунд, и затем произойдет переход в режим ECO STANDBY. Нажмите повторно на **ПОВОРОТНЫЙ РЕГУЛЯТОР** и удерживайте в течение 3 секунд, чтобы выйти из режима.



ЗАЩИТА ОТ ПУСКА / БЛОКИРОВКА ОТ ДЕТЕЙ

Функция автоматической защиты включается через минуту после возврата печи в режим ожидания.

При включении защитной функции для начала приготовления пищи необходимо открыть и закрыть дверцу, в противном случае на дисплее отобразится слово «door» (дверца).

door



ВРЕМЕННАЯ ОСТАНОВКА ИЛИ ПРЕКРАЩЕНИЕ ПРИГОТОВЛЕНИЯ

Временная остановка приготовления:

Приготовление можно временно приостановить, чтобы проверить, добавить, перевернуть или помешать продукты, простым открытием дверцы. Это состояние может удерживаться до 5 минут. Нажмите кнопку СТОП во время приготовления пищи, чтобы остановить работу устройства.

Продолжение приготовления пищи:

Закройте дверцу и нажмите кнопку **БЫСТРЫЙ ЗАПУСК**. Процесс приготовления будет возобновлен с момента остановки.

Если вы не хотите продолжать процесс приготовления, выполните следующее:

Извлеките продукты, закройте дверцу и нажмите кнопку **Стоп**.

Если приготовление завершено:

На дисплее отображается слово «Конец». Звуковой сигнал подается один раз в минуту в течение 2 минут.

Обратите внимание, сокращение или остановка запрограммированного цикла приготовления не окажет отрицательного воздействия на работу устройства.



ДОБАВИТЬ/ПЕРЕМЕШАТЬ/ ПЕРЕВЕРНУТЬ ПРОДУКТЫ

В зависимости от выбранного режима приготовления может возникнуть необходимость добавить/перемешать/перевернуть продукты. В этом случае печь временно прекратит приготовление и запросит у вас выполнение необходимого действия.

При необходимости:

- * Откройте дверцу.
- * добавьте, перемешайте или переверните продукты (в зависимости от требуемого действия).
- * Закройте дверцу и выполните перезапуск, нажав на **ПОВОРОТНЫЙ РЕГУЛЯТОР** / кнопку **БЫСТРЫЙ ЗАПУСК**.

Примечания. Если пользователь не откроет дверцу в течение 2 минут после появления запроса Перемешать или Перевернуть продукты, печь продолжит процесс приготовления (в этом случае конечный результат может отличаться от желаемого). Если пользователь не откроет дверцу в течение 2 минут после появления запроса на добавление продукта, печь перейдет в режим ожидания.



ПУСК

Данная функция позволяет быстро включить микроволновую печь.



- 1 При нажатии кнопки **БЫСТРЫЙ ЗАПУСК** микроволновая печь включается на полную мощность (800 Вт) на 30 секунд. .



Советы и рекомендации:

- Уровень мощности микроволнового излучения и время приготовления можно изменить даже после запуска процесса приготовления. Чтобы отрегулировать уровень мощности, просто нажмите кнопку **Микроволны** и поверните **РЕГУЛЯТОР**, чтобы настроить значение. Рекомендованное время приготовления: 90 минут.

ЧАСЫ

Чтобы настроить часы на устройстве:

- 1 В спящем режиме нажмите и удерживайте кнопку **Поддержание температуры** в течение 3 секунд.
- 2 Поворачивая **РЕГУЛЯТОР**, установите показания часа.
- 3 Нажмите на **ПОВОРОТНЫЙ РЕГУЛЯТОР** / кнопку **БЫСТРЫЙ ЗАПУСК** для подтверждения.
- 4 Поворачивая **РЕГУЛЯТОР**, установите показания минут.
- 5 Нажмите на **ПОВОРОТНЫЙ РЕГУЛЯТОР** / кнопку **БЫСТРЫЙ ЗАПУСК** для подтверждения настроек.

Советы и рекомендации:

- При подключении устройства в розетку экран показывает «12:00» («12» мигает), через 1 минуту устройство переходит в спящий режим (непосредственно перед переходом устройства в спящий режим можно настроить часы).

МИКРОВОЛНЫ

Готовим с помощью микроволн по отдельности.

- 1 Нажмите кнопку **Микроволны**. На дисплее отобразится максимальная мощность (800 Вт), и начнет мигать значок мощности.
- 2 Нажмите последовательно кнопку **Микроволны** или поверните **РЕГУЛЯТОР**, чтобы выбрать необходимую мощность приготовления, затем нажмите на **ПОВОРОТНЫЙ РЕГУЛЯТОР** / кнопку **БЫСТРЫЙ ЗАПУСК**.
- 3 Чтобы выбрать время приготовления, поверните регулятор, затем нажмите на **ПОВОРОТНЫЙ РЕГУЛЯТОР** / кнопку **БЫСТРЫЙ ЗАПУСК**, чтобы запустить процесс приготовления.

Повторно нажмите кнопку **Микроволны**, и можно будет выбрать желаемый уровень мощности.

МОЩНОСТЬ	РЕКОМЕНДОВАННОЕ ПРИМЕНЕНИЕ
90 Вт	Размягчение мороженого, сливочного масла и сыра.
160 Вт	Размораживание.
350 Вт	Тушение, растапливание масла.
500 Вт	Более деликатное приготовление, например, соусов с высоким содержанием белка, блюд с сыром и яйцами, а также завершение процесса приготовления запеканки.
650 Вт	Приготовление блюд, не требующих перемешивания.
800 Вт	Разогрев напитков, воды, прозрачных супов, кофе, чая и других продуктов с высоким содержанием воды. Если в продуктах содержатся яйца или сметана, выберите меньшую мощность.

ГРИЛЬ

При выборе данной функции используется мощный гриль для обжаривания, приготовления продуктов на гриле или создания румяной корочки.

Функция «Гриль» позволяет обжаривать такие продукты, как тосты с сыром, сэндвичи, картофельные крокеты, сосиски и овощи.

- 1 Нажмите кнопку **Гриль**.
- 2 Чтобы выбрать время приготовления, поверните **РЕГУЛЯТОР**, затем нажмите на **ПОВОРОТНЫЙ РЕГУЛЯТОР** / кнопку **БЫСТРЫЙ ЗАПУСК** чтобы запустить процесс приготовления.

Советы и рекомендации:

- Для таких продуктов как сыр, тосты, стейки или сосиски установите тарелку на проволочную решетку.
- Перед включением функции «Гриль» убедитесь в том, что для этой цели используется жаростойкая посуда, предназначенная для микроволновых печей.
- При включении функции «Гриль» не используйте пластиковую посуду. Такая посуда может расплавиться. Посуда из дерева и бумаги также непригодна.
- Будьте осторожны, не касайтесь стенок камеры рядом с нагревательной поверхностью гриля.
- Время приготовления можно изменить даже после запуска процесса приготовления.
- Для изменения времени приготовления поверните **РЕГУЛЯТОР**. Если нажать кнопку **БЫСТРЫЙ ЗАПУСК** один раз, время приготовления увеличивается на 30 секунд.

ЗВУК ВЫКЛ.

Данная функция позволяет включать/выключать все звуковые сигналы устройства, в том числе нажатия на кнопки, предупреждения, тревоги и окончания работы функций.

Нажмите и удерживайте кнопку **Подъем теста** в течение 3 секунд для отключения звука.

Для включения звука нажмите ту же кнопку и удерживайте ее 3 секунды.

Эту функцию можно запустить в любое время.



КОМБИ-ГРИЛЬ (ГРИЛЬ И МИКРОВОЛНЫ)

Данная функция сочетает микроволновое нагревание и гриль, позволяя быстрее приготовить блюдо с румяной корочкой.

- 1 Нажмите кнопку **Комби-гриль**.
- 2 Нажмите последовательно кнопку **Комби-гриль** или поверните **РЕГУЛЯТОР**, чтобы выбрать режим приготовления. Далее нажмите на **ПОВОРОТНЫЙ РЕГУЛЯТОР** / кнопку **БЫСТРЫЙ ЗАПУСК** для подтверждения.
- 3 Чтобы выбрать время приготовления, поверните **РЕГУЛЯТОР**, затем нажмите на **ПОВОРОТНЫЙ РЕГУЛЯТОР** / кнопку **БЫСТРЫЙ ЗАПУСК**, чтобы запустить процесс приготовления.

ТИП ПРОДУКТА	РЕКОМЕНДОВАННОЕ ПРИМЕНЕНИЕ
CO_1	Combi 1 Морепродукты, пудинг. Для получения оптимального результата рекомендуется после приготовления оставить готовое блюдо томиться в печи как минимум на 5 минут.
CO_2	Combi 2 Мясо, курица целиком, кусками или куриное филе. После приготовления рекомендуется оставить готовое блюдо томиться в печи 5–10 минут.

Советы и рекомендации:





- Убедитесь, что для этой функции используется теплостойкая посуда, предназначенная для микроволновой печи.
- При включении функции «Гриль» не используйте пластиковую посуду. Такая посуда может расплавиться. Посуда из дерева и бумаги также непригодна.
- Будьте осторожны, не касайтесь стенок камеры рядом с нагревательной поверхностью гриля.
- Время приготовления можно изменить даже после запуска процесса приготовления.
- Поверните **РЕГУЛЯТОР**, чтобы изменить время приготовления, или нажмите кнопку **БЫСТРЫЙ ЗАПУСК**, чтобы увеличить продолжительность приготовления на 30 секунд.



АВТОМАТИЧЕСКАЯ РАЗМОРОЗКА

Эта функция используется для размораживания мяса, птицы, рыбы и овощей автоматически.

- 1 Нажмите кнопку **Автоматическая разморозка**.
- 2 Последовательно нажимайте кнопку **Автоматическая разморозка** или поворачивайте **РЕГУЛЯТОР**, чтобы выбрать из категории продуктов в указанной ниже таблице. Чтобы подтвердить выбор продукта, нажмите на **ПОВОРОТНЫЙ РЕГУЛЯТОР** / кнопку **БЫСТРЫЙ ЗАПУСК**.
- 3 Поверните **РЕГУЛЯТОР**, чтобы выбрать вес, и затем нажмите на **ПОВОРОТНЫЙ РЕГУЛЯТОР** / кнопку **БЫСТРЫЙ ЗАПУСК** для запуска приготовления.

ВИД ПРОДУКТОВ	ВЕС	РЕКОМЕНДОВАННОЕ ПРИМЕНЕНИЕ
P1  Мясо	100–2000 г	Мясной фарш, котлеты, стейки или жареное мясо. Для получения оптимального результата после приготовления оставьте пищу в печи томиться на 5–10 минут.
P2  Овощи	100–1000 г	Крупно, средне и мелко нарезанные овощи. Для получения оптимального результата перед подачей к столу оставьте пищу в печи томиться на 3–5 минут.
P3  Рыба	100–2000 г	Целая, стейки или филе. Для получения оптимального результата после приготовления оставьте пищу в печи томиться на 5–10 минут.
P4  Птица	100–2000 г	Курица целиком, кусками или куриное филе. Для получения оптимального результата после приготовления оставьте пищу в печи томиться на 5–10 минут.



Советы и рекомендации:

- Для получения наилучших результатов рекомендуется размораживать продукты непосредственно на дне камеры печи.
- Если продукт теплее, чем температура глубокой заморозки (–18 °С), выберите меньший вес продукта.
- Если продукт холоднее, чем температура глубокой заморозки (–18 °С), выберите больший вес продукта.
- По мере размораживания отделяйте куски продукта. Куски, находящиеся отдельно друг от друга, размораживаются легче.
- Время выдержки после размораживания улучшает результат, потому что при этом температура равномерно распределяется по всему блюду.



АВТОМАТИЧЕСКАЯ ОЧИСТКА

Функция автоматической очистки позволяет очистить камеру микроволновой печи и избавиться от неприятных запахов.

Перед началом цикла:

- 1 Налейте в емкость 300 мл воды (см. наши предложения в разделе «Советы и рекомендации» ниже).
- 2 Поместите емкость на дно камеры печи посередине.

Запуск цикла:

- 1 Нажмите кнопку **Автоматическая очистка**, на дисплее отобразится продолжительность процедуры очистки.
- 2 Нажмите на **ПОВОРОТНЫЙ РЕГУЛЯТОР** / кнопку **БЫСТРЫЙ ЗАПУСК**, чтобы запустить функцию.

По завершении цикла:

- 1 Нажмите кнопку **Стоп**.
- 2 Извлеките емкость.
- 3 С помощью мягкой ткани или бумажного полотенца и неагрессивного моющего средства очистите внутренние поверхности.

Советы и рекомендации:

- Для повышения качества очистки рекомендуется использовать емкость диаметром 17–20 см и высотой не более 6,5 см.
- Рекомендуется использовать емкость из легкого пластика, подходящую для применения в микроволновой печи.
- Так как после завершения цикла очистки емкость нагревается, рекомендуется использовать теплозащитные перчатки, чтобы извлечь емкость из микроволновой печи.
- Для повышения качества очистки и удаления неприятных запахов добавьте в воду немного лимонного сока или уксуса.
- Элемент гриля не требует очистки, так как повышенный нагрев удаляет все следы, однако поверхность рядом с решеткой требует регулярной очистки. Выполняйте очистку мягкой влажной тканью, смоченной неагрессивным моющим средством.









РАЗМЯГЧЕНИЕ И ПЛАВЛЕНИЕ

Выбор рецептов для автоматического приготовления с предварительно определенными параметрами для получения оптимальных результатов.

- 1 Нажмите кнопку **Размягчение и Плавление**.
- 2 Нажмите последовательно кнопку **Размягчение и плавление** или поверните **РЕГУЛЯТОР**, чтобы выбрать нужный рецепт (см. следующую таблицу).
- 3 Нажмите на **ПОВОРОТНЫЙ РЕГУЛЯТОР** / кнопку **БЫСТРЫЙ ЗАПУСК**, чтобы подтвердить выбор рецепта, затем поверните **РЕГУЛЯТОР**, чтобы выбрать вес согласно весу, указанному в таблице.
- 4 Нажмите на **ПОВОРОТНЫЙ РЕГУЛЯТОР** / кнопку **БЫСТРЫЙ ЗАПУСК**. Функция запустится.

Выбранный рецепт будет подтвержден автоматически, если не нажимать на функциональную кнопку 3 секунды. Нажмите кнопку еще раз, чтобы сменить рецепт.

ВИД ПРОДУКТОВ			ВЕС	
<i>P1</i>	Плавление	 Шоколад	Комн. темп.	100–500 г / 50 г
<i>P2</i>	Плавление	 Сыр	Охлаждение	50–500 г / 50 г
<i>P3</i>	Плавление	 масло	Охлаждение	50–500 г / 50 г
<i>P4</i>	Размягченное	 масло	Охлаждение	50–500 г / 50 г
<i>P5</i>	Размягченное	 мороженое	Заморожено	100–1000 г / 50 г
<i>P6</i>	Размягченное	 сливочный сыр	Охлаждение	50–500 г / 50 г



ПОДЪЕМ ТЕСТА

Эта функция позволяет подняться тесту для хлеба.

- 1 Нажмите кнопку **Подъем теста**.
- 2 Налейте в емкость 200 мл воды.
- 3 Поместите емкость на дно в центре камеры микроволновой печи.
- 4 Нажмите на **ПОВОРОТНЫЙ РЕГУЛЯТОР** / кнопку **БЫСТРЫЙ ЗАПУСК**. Функция запустится.

Когда часы отсчитают 30 минут, на дисплее появится слово Add (Добавить) (если в течение 5 минут не будет выполнено никаких действий, устройство перейдет в режим ожидания).

- 5 Откройте дверцу, достаньте емкость, поставьте тесто на вращающуюся подставку.
- 6 Закройте дверцу, нажмите на **ПОВОРОТНЫЙ РЕГУЛЯТОР** / кнопку **БЫСТРЫЙ ЗАПУСК**, чтобы запустить приготовление.

! ПРИМЕЧАНИЕ.

Не открывайте дверцу во время отсчета времени. Объем емкости должен в 3 раза превышать объем теста.



КУХОННЫЙ ТАЙМЕР

Эта функция используется, если вам необходим кухонный таймер для определения точного времени различных процессов, например подъема теста перед выпеканием и пр. Обратите внимание, таймер НЕ запускает какой-либо цикл приготовления.

- 1 Когда устройство находится в спящем режиме, нажмите и удерживайте кнопку **Размягчение и плавление** в течение 3 секунд.
- 2 Поверните **ПОВОРОТНЫЙ РЕГУЛЯТОР** и установите необходимое время в минутах.
- 3 Нажмите на **ПОВОРОТНЫЙ РЕГУЛЯТОР** / кнопку **БЫСТРЫЙ ЗАПУСК**. Функция запустится.

После завершения обратного отсчета времени подается звуковой сигнал.



ШЕФ-МЕНЮ

Выбор рецептов для автоматического приготовления с предварительно определенными параметрами для получения оптимальных результатов.

- 1 Нажмите кнопку **Шеф-меню**.
- 2 Последовательно нажимайте кнопку **Шеф-меню** или поворачивайте **РЕГУЛЯТОР**, чтобы выбрать нужный рецепт (см. следующую таблицу).
- 3 Нажмите на **ПОВОРОТНЫЙ РЕГУЛЯТОР** / кнопку **БЫСТРЫЙ ЗАПУСК** для подтверждения нужного рецепта, затем поверните **РЕГУЛЯТОР** для выбора веса, если в таблице, приведенной ниже, указан вес.
- 4 Нажмите на **ПОВОРОТНЫЙ РЕГУЛЯТОР** / кнопку **БЫСТРЫЙ ЗАПУСК**. Функция запустится.



ПРИМЕЧАНИЕ.

В зависимости от выбранного рецепта через определенное время на дисплее может отобразиться подсказка добавить, перевернуть или перемешать продукт.

Выбранный рецепт будет подтвержден автоматически по истечении 3 секунд после того, как вы отпустите кнопку. Нажмите кнопку **Шеф-меню** еще раз, чтобы сменить рецепт.



ФУНКЦИЯ ПОДДЕРЖАНИЕ ТЕМПЕРАТУРЫ











Данная функция позволяет сохранить блюда теплыми в автоматическом режиме.

- 1 Нажмите кнопку **Поддержание температуры**.
- 2 Поверните **РЕГУЛЯТОР**, чтобы выбрать нужное время.
- 3 Нажмите на **ПОВОРОТНЫЙ РЕГУЛЯТОР** / кнопку **БЫСТРЫЙ ЗАПУСК**, чтобы начать приготовление.



ПРИМЕЧАНИЕ.

Используйте в качестве контейнера блюдо, устойчивое к микроволнам. Результат будет лучше, если накрыть блюдо крышкой или пищевой пленкой.

ВИД ПРОДУКТОВ		НАЧАЛЬНОЕ СОСТОЯНИЕ	ВЕС	ПРОДОЛЖИТЕЛЬНОСТЬ	ПРИГОТОВЛЕНИЕ
<i>P1</i>	 Напиток	Комнатная температура	1–2 чашки	1–5 мин	Поместите продукт на блюдо для микроволновой печи.
<i>P2</i>	 Йогурт	Комнатная температура	1000 мл	5 ч 20мин	Для очистки емкости используйте кипяток. Налейте 1000 мл молока, использование теплостойкой йогуртовой закваски улучшит результат. 1 г йогуртовой закваски также можно заменить 15 г йогурта. Затем добавьте 50 г сахара. На время приготовления закройте емкость. Не открывайте дверцу во время обратного отсчета времени.
<i>P3</i>	 Домашняя лазанья	Комнатная температура	250–1000 г /50 г	10–30 мин	Приготовление по вашему любимому рецепту
<i>P4</i>	 Омлет	Комнатная температура	1–4/1	2–6 мин	Тщательно взбейте яйца с водой, накройте мерную чашку пищевой пленкой (15 мл воды на 1 яйцо).
<i>P5</i>	 Рыбное филе	Температура охлаждения	200–500 г /50 г	4–7 мин	Накройте блюдо, чтобы избежать циркуляции воздуха.
<i>P6</i>	 Бульон	Температура охлаждения	300–1200 г /300 г	3–12 мин	Закройте блюдо крышкой, чтобы не было циркуляции воздуха.
<i>P7</i>	 Гамбургер	Комнатная температура	100–400 г /100 г	22–28 мин	Положите гамбургер (100 г/шт.) на решетку гриля. Переверните после появления запроса.
<i>P8</i>	 Капкейки	Комнатная температура	300 г (8 шт.)	5–11 мин	Поместите 125 г яиц и 170 г сахара в емкость, затем взбивайте 2–3 минуты, добавьте 170 г муки, 10 г разрыхлителя для теста, 100 г воды, 50 г сливочного масла, тщательно перемешайте, разложите тесто по чашкам. Выставьте чашки на вращающуюся подставку так, чтобы тесто пропеклось равномерно.
<i>P9</i>	 Овощи	Комнатная температура	200 г-500 г /50 г	3–6 мин	Нарежьте овощи ломтиками, добавьте 2 столовые ложки воды.
<i>P10</i>	 Картофельная запеканка	Комнатная температура	750–1200 г /50 г	20–30 мин	Состав: Картофель очищенный — 750 г., тертый сыр — 100 г., яйцо — 1 шт., смешать желток и белок на 200 г. молока и сливок (жирность сливок — 15–20 %); 5 г соли. Способ приготовления: Для нарезки картофеля ломтиками толщиной 4 мм используйте кухонный комбайн. Заполните емкость нарезанными картофельными ломтиками приблизительно наполовину и присыпьте их тертым сыром — половиной от общего количества. Сверху положите оставшиеся картофельные ломтики. Используя электрический миксер, смешайте яйца, молоко, сливки и соль и залейте смесь картофель. Выложите оставшийся сыр поверх запеканки.

Производитель: “Arçelik A.S.”
Karaağaç Caddesi No: 2-6 Sötlüce, 34445, Турция

Сделано в Китае

Импортер на Территории РФ/Уполномоченное изготовителем лицо: ООО «Ай
Эйч Пи Апплаенсес Сейлс»

Юридический адрес: Россия, 125040, г.Москва, вн.тер.муниципальный округ
Беговой, Ленинградский пр-кт, д.15, стр. 10, этаж 1

Телефон горячей линии в РФ: 8 800 3333 887

Дата изготовления включена в серийный номер, указанный на этикетке,
расположенной на продукте, следующим образом:

Первые две цифры серийного номера обозначают год выпуска, а вторые две
– месяц.

Например, «10-05-000001» означает, что продукт был произведен на 5-й неделе
2010 года.

ОРНАТУ

- * **ЕСКЕРТУ:** Пеште есіктің қисаюы, есік тығыздағыштары мен тығыздама беттерінің зақымдалуы, есік топсалары мен ысырмаларының сынуы немесе босап кетуі және ішкі бөлігіндегі немесе есіктегі ойылған жерлері сияқты зақымдар бар-жоғын тексеріңіз. Зақым бар болса, пешті пайдаланбай, білікті қызмет көрсету маманына хабарласыңыз.
- * Жерге тұйықтау ашасын тиісті түрде пайдаланбау ток соғу қаупіне алып келуі мүмкін.
- * Жерге тұйықтау нұсқауларын толық түсінбесеңіз немесе микротолқынды пештің жерге дұрыс тұйықталғанына күмәніңіз бар болса, білікті электршіге немесе монтерге хабарласыңыз.
- * Бұл құрылғыны міндетті түрде тұйықтау қажет. Бұл талаптарды орындамау себебінен туындаған адамдардың, жануарлардың және жарақаттарына немесе заттардың зақымдалуына өндіруші жауап бермейді.
- * Бұл талаптарды орындамау себебінен орын алатын кез келген мәселе үшін өндірушілер жауапты емес.
- * Бұл микротолқынды пеш өз салмағы мен ішінде салынатын тағам салмағын көтеретін тегіс, тұрақты бетке қойылуы керек.
- * Пешті ыстық, дымқылдылық немесе жоғары ылғалдылық орын алатын орындарға немесе жанғыш материалдардың қосына қоймаңыз.
- * Пешті дұрыс күйдегі айналмалы платформа және оның тірегімен пайдаланбаңыз.
- * Розетка апаттық жағдайда оңай ажыратуға болатындай қолжетімді жерде болуы керек.
- * Қуат сымы зақымдалмағанын және пештің астынан немесе ыстық не өткір беттердің үстінен өтпейтінін тексеріңіз.
- * Пешті сыртта пайдаланбаңыз.
- * Техникалық дерек тақтасындағы кернеу үйіңздегі кернеуге сәйкес келетініне көз жеткізіңіз.
- * Пештің ішкі бүйірінде орналасқан микротолқындар кірісін қорғайтын қалқаншаларын алып тастамаңыз. Бұл микротолқынды пештің кіріс каналдарына май мен тамақ қалдықтарының кіріп кетуіне жол бермейді.
- * Орнатудан бұрын пештің іші бос болуы керек.
- * Құрылғының зақымдалмағанына көз жеткізіңіз. Пештің есіктері есік жақтауына толық жабылғанына және есіктің ішкі тығыздауыш резеңкесі зақымдалмағанына көз жеткізіңіз. Пештің ішін босатып, ішін жұмсақ, дымқыл матамен тазалаңыз.
- * Электр сымы немесе ашасы зақымдалған болса, тиісті түрде жұмыс істемейтін немесе зақымдалған не жерге құлап кеткен жағдайда, бұл құрылғыны пайдаланбаңыз. Электрлік сымды немесе ашаны суға салмаңыз. Электр сымын ыстық беттерге жақындатпаңыз, әйтпесе электр тоғының соғуына, өртке немесе басқа қауіптерге себеп болуы мүмкін.
- * Ұзартқыш сымды пайдаланбаңыз: егер қуат көзінің сымы тым қысқа болса, құрылғының жанында розетка орнату үшін, білікті электршіге немесе монтерге хабарласыңыз.
- * Бұл құрылғыны көрсетілген 45 мм артқы құбырысыз асүй шкафына орнатпаңыз. Жеткіліксіз желдету өнімділікке және құрылғының жарамдылық мерзіміне кері әсерін тигізуі мүмкін.

МАҢЫЗДЫ ҚАУІПСІЗДІК НҰСҚАУЛАРЫ

Мұқият оқыңыз және болашақта қарау үшін сақтап қойыңыз

- * Егер микротолқынды пештің ішкі / сыртқы жағындағы материал өртенсе немесе түтін шықса, микротолқынды пештің есігін жауып, пешті өшіріңіз. Қуаттан ажыратыңыз немесе сақтандырғыштағы қуатты немесе автоматтық ажыратқыш панелін өшіріңіз.
- * Микротолқынды пешті өсіресе, тағам дайындау барысында қағаз, пластик немесе басқа да тұтанғыш материалдарды пайдалансаңыз, қараусыз қалдырмаңыз. Тағамды қыздыру кезінде, қағаз күйіп немесе жанып кетуі мүмкін, ал пластик материалдар еріп кетуі мүмкін.

ЕСКЕРТУ:

- * Егер есік немесе есік бекітпелері зақымдалса, білікті маман пешті жөндемейінше, пешті пайдаланбау қажет.

ЕСКЕРТУ:

- * Кез келген қызмет көрсету не жөндеу жұмысын қызмет көрсету орталығының білікті маманынан басқа біреудің орындауы қауіпті, себебі оған микротолқын энергиясының әсерінен қорғаныс беретін кез келген жабынды алып тастау жұмысы кіреді.



ЕСКЕРТУ:

* Сұйықтықтар және басқа да тағамдар тығыздалып жабылған контейнерлерде жылытылмауы керек, себебі олар жарылып кетуі мүмкін.

- * Құрылғы және оның қолжетімді бөлшектері қолдану барысында қызып кетеді. Микротолқынды пештің ішіндегі қыздыру элементтерін ұстамаңыз.
- * 8 жасқа толмаған балалар үздіксіз бақылауда болмаса, оларды пешке жақындатпаңыз.
- * Микротолқынды пеш тағамдарды және сусындарды қыздыруға арналған. Тағам не киімді құрғату және жылыту жастықшаларын, шәрке, ысқыштарды, ылғалды мата мен бірдей заттарды жылыту жарақат алу, оталу не өрт қаупін тудыруы мүмкін.
- * Бұл құрылғыны 8 жастағы және одан үлкен балалар мен физикалық, сезім немесе ой қабілеттері шектелген немесе тәжірибесі мен білімі жеткіліксіз тұлғалар тек құралды қауіпсіз жолмен пайдалану нұсқауы берілген және мүмкін жарақаттар туралы түсінігі болса ғана пайдалана алады.
- * 8 жастағы және одан үлкен балалар тазалау және техникалық қызмет көрсету жұмыстарын бақылаусыз орындамау қажет. Балалар құрылғымен ойнамайтындай үлкендер тарапынан қадағалануы қажет. Құрылғы мен оның электрлік сымын 8 жасқа толмаған балалардан алшақ ұстаңыз.
- * Микротолқынды пешті қабығы бар немесе қабықсыз жұмыртқаны пісіру немесе жылыту үшін пайдаланбаңыз, себебі ол микротолқынды жылыту аяқталғаннан кейін де жарылуы мүмкін.
- * Бұл құрылғы теңіз деңгейінен 2000 м жоғарыда пайдалануға арналмаған.



Құрылғылар сыртқы таймер немесе бөлек қашықтан басқару жүйелерінің көмегімен пайдалануға арналмаған. Пеште көп мөлшерде жануар немесе өсімдік майын қыздыратын болсаңыз, оны қараусыз қалдырмаңыз, әтпесе ол қатты қызып, өртке себеп болуы мүмкін!

- * Микротолқынды пештің ішінде немесе жанында ыстық немесе жанғыш материалдарды пайдаланбаңыз. Газдар өрт немесе жарылыс қаупін тудыруы мүмкін.
- * Пешті текстиль материалдарын, қағазды, тұздықтарды, өсімдіктерді, ағашты, гүлдерді немесе басқа өртенгіш материалдарды құрғату үшін пайдаланбаңыз. Өрт шығуы мүмкін.
- * Бұл құрылғыда коррозиялық химиялық заттарды немесе буларды пайдаланбаңыз. Микротолқынды пештің бұл түрі тек тағамды ысытуға немесе тамақ дайындауға арналған. Ол өндірістік және зертханалық қолдануға арналмаған.
- * Микротолқынды пештің есігіне ауыр заттар ілмеңіз немесе оларды есіктің үстіне қоймаңыз, себебі олар есікті немесе есіктің топсаларын зақымдауы мүмкін. Есіктің тұтқасына да ештеңе ілуге болмайды.

АҚАУЛЫҚТАРДЫ ЖОЮ НҰСҚАУЛЫҒЫ

Егер микротолқынды пеш жұмыс жасамаса, төменде көрсетілген тексеру жұмыстарын орындамайынша, қызмет көрсету орталығына хабарласпаңыз:

- | | |
|---|--|
| * Аша қабырға розеткасына тиісті түрде енгізілген. | Бұл әрекеттер ақылы болып табылатын қажетсіз қоңыраулардың алдын алады. |
| * Есік тиісті түрде жабылған. | Қызмет көрсету орталығына қоңырау шалған кезде, микротолқынды пештің сериялық нөмірі мен түрінің нөмірін беріңіз (Қызмет жапсырмасын қараңыз). |
| * Сақтандырғыштарды тексеріңіз және қуаттың бар екендігіне көз жеткізіңіз. | Қосымша кеңес алу үшін, кепілдік талонның қараңыз. |
| * Микротолқынды пеште жеткілікті желдету бар екенін тексеріңіз. | |
| * 10 минут күтіңіз, содан кейін микротолқынды пешті тағы бір рет қосып көріңіз. | |
| * Әрекетті қайталамас бұрын, есікті ашып, қайта жабыңыз. | |

Егер электр сымын ауыстыру қажет болса, оны біздің қызмет көрсету ұйымымыз арқылы қолжетімді түпнұсқа электрлік сыммен ауыстыру қажет. Электрлік сымды тек қызмет көрсету орталығының білікті маманы ауыстыру керек.



ЕСКЕРТУ:

* Қызмет көрсету әрекеті тек қызмет көрсету орталығының білікті маманы тарапынан орындалады. Ешқандай жабынды алмаңыз.

САҚТЫҚ ШАРАЛАРЫ

ЖАЛПЫ

Бұл құрылғы келесідей тұрмыстық және ұқсас қолданбаларда пайдалануға арналған:

- * Дүкендердегі қызметкерлердің ас пісіру аймақтарында, кеңселерде және басқа да жұмыс істейтін жерлерде;
 - * Фермадағы үйлерде;
 - * Қонақүйлердегі, мотельдердегі клиенттер тұратын және басқа тұрғылықты жерлерде;
 - * Төсек пен таңғы ас беретін орындарда.
- Басқа қолданыс рұқсат етілмейді (мысалы, жылыту бөлмелері).
- * Құрылғының ішінде тағам болмаса, оны іске қоспаңыз. Ол құрылғыны зақымдауы мүмкін.
 - * Микротолқынды пештегі вентиляциялық саңылаулар жабық тұрмауы қажет. Ауа кіретін немесе шығатын саңылауларды бекіту нәтижесінде, микротолқынды пеш зақымдалып, дұрыс ысытпауы мүмкін.
 - * Бір стақан суды ішіне салыңыз. Су микротолқынды қуатты өзіне сіңіріп алады және микротолқынды пеш зақымдалмайды. Ешқашан бос күйінде пайдаланбаңыз.
 - * Құрылғыны далаға қоймаңыз немесе далада пайдаланбаңыз.
 - * Өнімді ас үйдің шұңғылшасы, дымқыл жерде, бассейн не тағы сол сияқты ылғалдығы жоғары жерде пайдаланбаңыз.
 - * Сақтау мақсатында қуыс жерді пайдаланбаңыз.
 - * Қағаз немесе пластик дорбаны микротолқынды пешке салу алдында дорбадан сымды бұрау бауын алып тастаңыз.
 - * Пешті қатты қуыру мақсатында пайдаланбаңыз, себебі майдың температурасын басқару мүмкін емес.
 - * Тамақ әзірлеп болған соң контейнерлерді, микротолқынды пеш бөліктерін және табаны ұстаған кезде күйіп қалуды болдырмау үшін, ыстық өткізбейтін қолғаптарды немесе тұтқыштарды пайдаланыңыз.

СҰЙЫҚТЫҚТАР

мысалы, сусындар немесе су. Сұйықтықтың қайнау нүктесінен тыс қызып кетуі көпіршу белгісізсіз орын алуы мүмкін. Бұл ыстық сұйықтықтың кенеттен қайнау кетуіне себеп болуы мүмкін.

Бұндай жағдайдың алдын алу үшін, төменде көрсетілген қадамдар орындалуы қажет:

- * Мойны жіңішке тік қабырғалы контейнерлерді пайдаланбаңыз.
- * Контейнерді микротолқынды пешке салудың алдында сұйықтықты араластырыңыз.
- * Қыздырған соң, біраз күтіңіз, микротолқынды пештен контейнерді алмас бұрын, тағы бір рет араластырыңыз.

АБАЙ БОЛЫҢИЗ

Сәбилерге арналған бөтелкедегі немесе ыдыстағы сәбилерге арналған тамақты немесе сұйықтықты жылытқан соң, әрдайым араластырыңыз және сәбиіңізге бөрімес бұрын, температурасын тексеріңіз. Бұл ыстықтың біртегіс араласуына мүмкіндік беріп, күйіп қалу қаупінің алдын алады.

ҚОРШАҒАН ОРТАНЫ ҚОРҒАУ БОЙЫНША КЕҢЕСТЕР

- * Қайта өңдеу таңбасымен расталғандай, қаптама қорабын толықтай қайта өңдеуге болады. Қоқысқа тастау бойынша жергілікті ережелерді сақтаңыз. Ықтимал қауіпті қаптаманы (пластик пакеттер, полистирол, т. б.) балалардың қолы жетпейтін жерде сақтаңыз.
- * Бұл құрылғы электрлік және электрондық жабдықтың қалдықтары (WEEE) бойынша 2012/19/ EU Еуропалық директивасына сәйкес таңбаланған. Бұл өнімнің тиісті түрде жойылуын қамтамасыз ету арқылы өнімді қоқысқа дұрыс тастамаудан пайда болатын қоршаған орта және адам денсаулығына кері әсерін тигізетін нәтижелердің алдын аласыз.
- * Өнімдегі немесе өніммен бірге берілетін құжаттағы таңба бұл өнімді тұрмыстық қалдықтармен бірге қоқысқа лақтыруға болмайтынын білдіреді. Ол электрлік және электрондық жабдықтарды қайта өңдеуге арналған тиісті қоқыс жинау орталығына тапсырылуы қажет.
- * Жою процесі қоқыс қалдықтарын жоюдың жергілікті ережелеріне сай орындалуы қажет.
- * Осы өнімді пайдалану, қалпына келтіру және қайта өңдеу туралы толық ақпарат алу үшін, жергілікті билік органдарына, тұрмыстық қалдықтарды өңдейтін коммуналдық қызметке немесе өнімді сатып алған дүкенге хабарласыңыз.
- * Өнімді тапсыру алдында, құрылғы желіге қосылмайтындай етіп электр сымын кесіп тастаңыз.



ТЕХНИКАЛЫҚ ҚЫЗМЕТ КӨРСЕТУ ЖӘНЕ ТАЗАЛАУ

- * Микротолқынды пешті таза ұстамау нәтижесінде пештің ішкі беті нашарлауы мүмкін, ал ол өз кезегінде құрылғының қызметтік мерзіміне кері әсерін тигізеді және қауіпті жағдайға себеп болуы мүмкін.
- * Басқару панелін, микротолқынды пештің ішкі және сыртқы беттерін зақымдайтын металдан жасалған жөкелерді, абразивті тазалау құралдарын, болаттан жасалған жөкелерді, құмды шүберектерді, т. б. құралдарды пайдаланбаңыз. Жұмсақ жуғыш құрал жағылған матаны немесе өйнек тазалауға арналған спрейді қағаз сүлгіге шашып пайдаланыңыз. Спрей өйнек тазалағышын қағаз сүлгіге шашыратыңыз.
- * Пештің ішкі беттерін, есігінің алдын және артын, есік орнын тазалау үшін жұмсақ жуғыш құрал жағылған жұмсақ әрі дымқыл шүберекті пайдаланыңыз.
- * Микротолқынды пешіңізді тазалаған кезде, бумен тазалайтын құрылғыларды пайдаланбаңыз.
- * Микротолқынды пешті жүйелі түрде тазалап, тамақ қалдықтарын алып тастау керек.
- * Жүйелі аралықтарда, әсіресе шашырандылар пайда болған жағдайда, айналмалы платформаны, айналмалы платформа тірегі алып, пештің негізгі бөліктерін жүйелі түрде тазалап сүртіңіз.
- * Қалыпты жағдайда қажет етілетін жалғыз техникалық қызмет көрсету түрі - тазалау процесі. Тазалау жұмысы микротолқынды пеш қуат көзінен ажыратылған күйде орындалуы қажет.
- * Тікелей микротолқынды пешке шашпаңыз.
- * Бұл микротолқынды пеш пісіру циклдерін ішінде дұрыс контейнермен тікелей пісіру циклдерін басқаруға арналған.
- * Есіктің айналасына май немесе тамақ қалдықтарының жиналып қалуына жол бермеңіз.
- * Бұл өнім микротолқынды пеш қуыстарын оңай тазалауға мүмкіндік беретін АВТОМАТТЫ ТАЗАЛАУ функциясын ұсынады. Қосымша ақпарат алу үшін, АВТОМАТТЫ ТАЗАЛАУ бөлімін қараңыз.
- * Гриль жабдығын тазалау қажет емес, себебі қатты қызатындықтан кез келген шашырандыны күйдіріп тастайды.
- * Егер гриль жиі пайдаланылмаса, өрт қаупін азайту үшін, ондағы шашырандыларды күйдіру мақсатында оны айына 10 минут бойы жұмыс істету қажет.

АКСССУАРЛАР

- * Нарықта бірнеше қолжетімді аксессуарлар бар. Сатып алмас бұрын, оларды микротолқынмен қолдануға болатынына көз жеткізіңіз.
- * Микротолқынмен пісіру кезінде тағам мен сусындарға арналған металл контейнерлерге рұқсат етілмейді.
- * Сіз қолданатын құралдар микротолқынды пешке төзімді екеніне және тамақ дайындамас бұрын олардың микротолқынды пештің ішіне салған кезде, олар микротолқынды пештің ішкі қабырғасына тимейтініне көз жеткізіңіз.
- * Бұл әсіресе металдан жасалған немесе металл бөлшектері бар аксессуарларға қатысты.
- * Микротолқынды пеш жұмыс істеп тұрғанда құрамында металл бөлшектер бар аксессуарлар микротолқынды пештің ішкі бөлігіне тиген жағдайда ұшқын шығып, микротолқынды пеш зақымдалуы мүмкін.
- * Жақсырақ пісіру үшін қосалқы құралдарды ішкі қуыстың ортасына қою ұсынылады.
- * Төмендегі керек-жарақтар өніммен бірге беріледі және микротолқынды пешпен немесе грильмен пайдалануға қолжетімді.



ТОР



ӨЙНЕКТЕН ЖАСАЛҒАН
АЙНАЛМАЛЫ ПЛАТФОРМА



АЙНАЛМАЛЫ
ПЛАТФОРМА ТІРЕГІ

Техникалық Сипаттама

Дерек Сипаттамасы	MF20G IX HA
Кернеу Көзі	230-240 В~50 Гц
Микротолқынды қуат шығысы	800 Вт
Номиналды Кіріс Қуаты	1200 Вт
Гриль	1000 Вт
Жұмыс жиілігі	2450МГц
Пештің көлемі	20 л
Таза салмағы	14,05 кг
Жалпы салмағы	16,05 кг
Сыртқы өлшемдер (Б x Е x Қ)	390 x 594 x 349
Ішкі өлшемдер (Б x Е x Қ)	210 x 315 x 329

БАСҚАРУ ПАНЕЛІНІҢ СИПАТТАМАСЫ

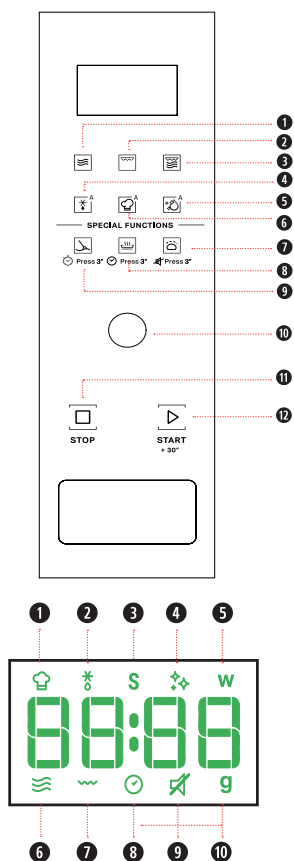

- ❶ Микротолқын
- ❷ Гриль
- ❸ Комби Гриль (Микротолқынды гриль)
- ❹ Автоматты Еріту
- ❺ Автоматты Тазала
- ❻ Автоматты тамақ дайындау
- ❼ Көтеру / Дыбысын 3 секундқа өшіру/қосу
- ❽ Жылы / Сағатты 3 секундқа орнату
- ❾ Жұмсарту және еріту / Асүй параметрін 3 секундқа орнату
- ❿ Айналтырғыш тұтқа
- ⓫ ТОҚТАТ
- ⓫ БАСТАУ/ЖЫЛДАМ ІСКЕ ҚОСУ

- ❶ Автоматты тамақ дайындау белгішесі
- ❷ Еріту белгішесі
- ❸ Арнайы функциялар белгішесі
- ❹ Автоматты тазалау белгішесі
- ❺ Микротолқын қуаты (ватт) белгішесі
- ❻ Микротолқын белгішесі
- ❼ Гриль белгішесі
- ❽ Сағат/Салу уақыты белгішесі
- ❾ Дыбысын шығару белгішесі
- ❿ Салмақ (грамм) белгішесі



КҮТУ РЕЖИМИ

Сағат көрсетілгенде (немесе дисплейде ":" көрсетілгенде, сағат орнатылмағанда) пеш Күту режимінде болады.

ЭКО КҮТУ: Бұл функция қуатты үнемдеуге арналған. Күту режимінде болғанда, ЭКО КҮТУ режиміне өту үшін, **ТҰТҚА** түймесін 3 секунд басуға болады.

Тамақ дайындау аяқталған соң, дисплейде 10 секундтай уақыт немесе ":" көрсетіледі, содан кейін ЭКО КҮТУ режиміне өтеді. Режимнен шығу үшін, **ТҰТҚА** түймесін 3 секунд басып тұрыңыз.



ІСКЕ ҚОСУДАН ҚОРҒАУ / БАЛАЛАРДАН ҚОРҒАУ ҚҰЛПЫ

Бұл автоматты қауіпсіздік функциясы микротолқынды пеш "Күту" режиміне оралғаннан кейін, бір минут ішінде белсендіріледі.

Қауіпсіздік функциясы белсенді болғанда тамақ әзірлеуді бастау үшін, есік ашылуы және жабылуы тиіс, олай болмаса, дисплейде "door (есік)" белгісі көрсетіледі.

door



ТАМАҚ ӘЗІРЛЕУДІ КІДІРТУ НЕМЕСЕ ТОҚТАТУ

Дайындауды кідірту үшін:

Тамақ дайындау процесін тамақты тексеру, қосу немесе айналдыру немесе араластыру үшін есікті ашу арқылы кідіруге болады. Параметр 5 минутқа сақталады. Тамақ әзірлеу кезінде **ТОҚТАТ** түймесін басу арқылы функция тоқтатылады.

Тамақ дайындауды жалғастыру үшін: Есікті жабыңыз және **ЖЫЛДАМ ІСКЕ ҚОСУ** түймесін басыңыз. Дайындау кідірілген жерінен жалғасады.

Егер тамақ әзірлеуді жалғастырғыңыз келмесе, төмендегілерді орындауға болады:

Тамақты шығарыңыз, пештің есігін жауып, **Тоқтату** түймесін басыңыз.

Тамақ дайындау аяқталған кезде:

Дисплейде "Аяқтау" сөзі көрсетіледі. Минутына бір рет 2 минуттай дыбыстық сигнал беріледі.

Осы бағдарламаланған тағам дайындау циклін қысқарту немесе тоқтату өнім функциясына теріс әсер ететінін ескеріңіз.



ТАҒАМДЫ ҚОСУ / АРАЛАСТЫРУ / АУДАРУ

Таңдалған функцияға байланысты, тағамды дайындау барысында қосу / араластыру / аудару қажет болуы мүмкін. Мұндай жағдайларда микротолқынды пеш дайындауды кідіртеп, қажетті әрекетті орындауды сұрайды.

Қажет болғанда келесі әрекеттерді орындау керек:

* Есікті ашыңыз.

* Тағамды қосыңыз, Араластырыңыз немесе Аударыңыз (қажетті әрекетке байланысты).

* Есікті жауып, **ТҰТҚА / ЖЫЛДАМ ІСКЕ ҚОСУ** түймесін басу арқылы қайта іске қосыңыз.

Ескертпелер: егер тағамды араластыру не аудару сұрауынан кейін 2 минутта есік ашылмай тұрса, микротолқынды пеш тамақ дайындау процесін жалғастырады (мұндай жағдайда соңғы нәтижелер оңтайлы болмауы мүмкін). Тамақ қосыңыз сұрауынан кейін 2 минут ішінде есік ашылмаса, микротолқынды пеш Күту режиміне өтеді.



ІСКЕ ҚОСУ

Бұл мүмкіндік микротолқынды пешті жылдам іске қосуға мүмкіндік береді.

1 ЖЫЛДАМ ІСКЕ ҚОСУ түймесін басыңыз, микротолқын функциясы толық микротолқын қуатында (800 Вт) 30 секунд жұмыс істейді. .



Keңестер мен ұсыныстар:

• Тамақ дайындау процесі бұрыннан басталып кетсе де қуат деңгейін және ұзақтық уақытын өзгертуге болады. Қуат деңгейін реттеу үшін, **Микротолқын** түймесін қайталап басыңыз немесе ұзақтығын өзгерту үшін, **ТҰТҚА** бұраңыз. Ең ұзақ дайындау уақыты 90 минут.

САҒАТ

Құрылғыңыздың сағатын орнату үшін:

- 1 Күту режимінде **Жылы Сақтау** түймесін 3 секунд басып тұрыңыз.
- 2 Сағатты орнату үшін **ТҰТҚА** бұраңыз.
- 3 Растау үшін, **ТҰТҚА / ЖЫЛДАМ ІСКЕ ҚОСУ** түймесін басыңыз.
- 4 Минутты орнату үшін, **ТҰТҚА** бұраңыз.
- 5 Параметрді растау үшін, **ТҰТҚА / ЖЫЛДАМ ІСКЕ ҚОСУ** түймесін басыңыз.

Кеңестер мен ұсыныстар:

- Жалғаған кезде экран "12:00" ("12" жыпылықтайды) көрсетеді, 1 минуттан кейін күту режиміне оралады (оралудан бұрын күту режимі сағатты тікелей орнатуы мүмкін).

МИКРОТОЛҚЫН

Микротолқынды қуатпен бөлек тағам дайындау үшін.

- 1 **Микротолқын** түймесін басыңыз. Дисплейде әдепкі қуат деңгейі (800 Вт) көрсетіледі және ватт белгішесі жыпылықтайды.
- 2 Сәйкес тағам дайындау қуатын таңдау үшін, **Микротолқын** түймесін қайталап басыңыз немесе **ТҰТҚА** түймесін бұраңыз, содан кейін **ТҰТҚА / ЖЫЛДАМ ІСКЕ ҚОСУ** түймесін басыңыз.
- 3 Дайындау уақытын орнату үшін тұтқаны бұраңыз, содан кейін дайындауды бастау үшін, **ТҰТҚА / ЖЫЛДАМ ІСКЕ ҚОСУ** түймесін басыңыз.

Микротолқын түймесін қайта басып, қажетті қуат деңгейін таңдауға болады.

ҚУАТ	ҰСЫНЫЛҒАН ҚОЛДАНЫС
90 Вт	Балмұздақ, сарымай және ірімшікті жұмсарту.
160 Вт	Еріту.
350 Вт	Етті бұқтыру, майды еріту.
500 Вт	Мұқияттылықты қажет ететін тағамдарды дайындау, мысалы, құрамында ақуызы көп тұздықтар, ірімшік және жұмыртқадан жасалған тағамдар мен қыш құмырада әзірленген тағамдарды әбден пісіру.
650 Вт	Араластыруға келмейтін тағамдарды әзірлеу.
800 Вт	Сусындар, су, сорпа, кофе, шай немесе құрамында су көп басқа тағамды қайта жылыту. Тағам құрамында жұмыртқа немесе крем бар болса, төмен қуатты пайдаланыңыз.

ГРИЛЬ

Бұл функция тағамдарға қоңырқай түс беріп, гриль не гратен өсерін тудыру үшін қуатты грильді қолданады.

Гриль функциясы ірімшік қосылған тост, ыстық сэндвичтер, картоп крокеттер, шұжық пен көкөністер сияқты тағамдарға қоңырқай түс беруге мүмкіндік береді.

- 1 **Гриль** түймесін басыңыз.
- 2 Дайындау уақытын орнату үшін **ТҰТҚА** бұраңыз, содан кейін дайындауды бастау үшін, **ТҰТҚА / ЖЫЛДАМ ІСКЕ ҚОСУ** түймесін басыңыз.

Кеңестер мен ұсыныстар:

- Ірімшік, тост, стейк және шұжық сияқты тағамдар үшін тағамды торға қойыңыз.
- Бұл функцияны пайдалану кезінде қолданылатын аспаптардың жылуға төзімді екендігіне көз жеткізіңіз.
- Грильде қуыру кезінде пластик ыдыстарды пайдаланбаңыз. Олар балқып кетеді. Ағаш және қағаз заттар да жарамсыз.
- Абай болыңыз, гриль элементін ұстамаңыз.
- Тамақ дайындау процесі бұрыннан басталып кетсе де ұзақтық уақытын өзгертуге болады.
- Ұзақтығын өзгерту үшін, **ТҰТҚА** бұраңыз. Не болмаса ұзақтығын 30 секундқа арттыру үшін, **ЖЫЛДАМ ІСКЕ ҚОСУ** түймесін бір рет басыңыз.

ДЫБЫСЫН ҚОСУ

Бұл функция түймені басу, ескертулер, дабыл және функцияның аяқталуы сияқты дыбыстарды қоса құрылғы шығаратын барлық дыбыстарды іске қосу/өшіру мүмкіндігін береді. Дыбысты өшіру үшін **Қамыр Көтерілуі** түймесін 3 секунд басып тұрыңыз, ал дыбысын шығару үшін, сол түймені 3 секунд қайта басып тұрыңыз.

Бұл функция кез келген уақытта жұмыс істейді.



КОМБИ ГРИЛЬ (МИКРОТОЛҚЫНДЫ ГРИЛЬ)

Бұл функция Микротолқын және Гриль жылытуын біріктіріп, қабықшалы тағамдарды қысқа уақытта дайындауға мүмкіндік береді.

- 1 **Комби Гриль** түймесін басыңыз.
- 2 Дайындау түрін таңдау үшін, **Комби Гриль** түймесін қайталап басыңыз немесе **ТҮТҚА** тұтқасын бұрап, растау үшін **ТҮТҚА / ЖЫЛДАМ ІСКЕ ҚОСУ** түймесін басыңыз.
- 3 Дайындау уақытын орнату үшін **ТҮТҚАНЫ** бұраңыз, содан кейін дайындауды бастау үшін, **ТҮТҚА / ЖЫЛДАМ ІСКЕ ҚОСУ** түймесін басыңыз.

ТАҒАМ ТҮРІ	ҰСЫНЫЛҒАН ҚОЛДАНЫС
CO_1	Комби 1 Теңіз өнімдері, пудинг. Тамақ дайындалғаннан кейін, өңдемді болуы үшін, тамақты кемінде 5 минутқа қойып қойыңыз.
CO_2	Комби 2 Етт, бүтін тауық, кесектер немесе сүбелер. Тамақ дайындаудан кейін ең жақсы нәтижеге жету үшін, тағамды кемінде 5–10 минутқа қалдырыңыз

Кеңестер мен ұсыныстар:

- Осы функцияны пайдаланған кезде қолданылатын ыдыстардың микротолқынға және ыстыққа төзімді екеніне көз жеткізіңіз.
- Грильде қуыру кезінде пластик ыдыстарды пайдаланбаңыз. Олар балқып кетеді. Ағаш және қағаз заттар да жарамсыз.
- Абай болыңыз, гриль элементін ұстамаңыз.
- Тамақ дайындау процесі бұрыннан басталып кетсе де ұзақтық уақытын өзгертуге болады.
- Ұзақтығын өзгерту үшін, **ТҮТҚА** бұраңыз немесе ұзақтығын 30 секундқа арттыру үшін **ЖЫЛДАМ ІСКЕ ҚОСУ** түймесін бір рет басыңыз.



АВТОМАТТЫ ЕРІТУ

Осы функцияны пайдаланып, сиыр етін, құс етін, балықты және көкөністерді автоматты түрде ерітіңіз.

- 1 **Автоматты Еріту** түймесін басыңыз.
- 2 Төмендегі кестеден тағам санатын таңдау үшін, **Автоматты Еріту** түймесін қайталап басыңыз немесе **ТҮТҚА** бұраңыз және растау үшін **ТҮТҚА / ЖЫЛДАМ ІСКЕ ҚОСУ** түймесін басыңыз.
- 3 Салмақты орнату үшін, **ТҮТҚА** бұраңыз және іске қосу үшін **ТҮТҚА / ЖЫЛДАМ ІСКЕ ҚОСУ** түймесін басыңыз.

ТАҒАМ ТҮРІ	САЛМ -АҒЫ	ҰСЫНЫЛҒАН ҚОЛДАНЫС
P1 	100 - 2000 г	Тартылған ет, котлет, стейк немесе қуырдақ. Тамақ дайындаудан кейін, ең жақсы нәтижеге жету үшін, тамақтың 5-10 минут тұруына мүмкіндік беріңіз.
P2 	100 - 1000 г	Үлкен, орташа және ұсақ кесілген көкөністер. Тамақты ұсыну алдында ең жақсы нәтижеге қол жеткізу үшін, тағамды 3–5 минут шығарып қойыңыз.
P3 	100 - 2000 г	Бүтін стейк немесе балық сүбесі. Ең жақсы нәтижеге қол жеткізу үшін тағамды 5-10 минут шығарып қойыңыз.
P4 	100 - 2000 г	Бүтін тауық, кесектер немесе сүбелер. Дайындағаннан кейін, ең жақсы нәтижеге қол жеткізу үшін, тамақтың 5-10 минут шығарып қойыңыз.

Кеңестер мен ұсыныстар:

- Жақсы нәтижеге қол жеткізу үшін, өнімді тікелей айналмалы әйнек науада еріткен дұрыс.
- Егер тағам мұздату температурасынан (-18°C) жылы болса, тағамның азырақ салмағын таңдаңыз.
- Егер тағам мұздату температурасынан (-18°C) салқын болса, тағамнан көбірек салмақты таңдаңыз.
- Кесектерді ери бастағанда бөліңіз. Бөлек тілімдер жылдам ериді.
- Еріткен соң аздап күткен кезде температура тағамға толығымен таралған соң нәтижені жақсартады.



АВТОМАТТЫ ТАЗАЛАУ

Бұл автоматты тазалау циклі микротолқынды пештің науасын тазалауға және жағымсыз иістерді кетіруге көмектеседі.

Циклді Бастау алдында:

- 1 Контейнерге 300 мл су құйыңыз (төмендегі "Кеңестер мен ұсыныстар" бөлімдегі ұсыныстарды қараңыз).
- 2 Контейнерді тікелей қуыс ортасына қойыңыз.

Циклді Бастау Ушін:

- 1 **Автоматты Тазалау** түймесін басыңыз, тазалау циклінің ұзақтығы дисплейде көрінеді.
- 2 **W / ЖЫЛДАМ ІСКЕ ҚОСУ** түймесін басыңыз.

Тамақ дайындау циклі Аяқталған Кезде:

- 1 **Токтату** түймесін басыңыз.
- 2 Контейнерді алыңыз.
- 3 Ішкі беттерін тазалау үшін жұмсақ жуғыш құрал жағылған жұмсақ шүберек немесе қағаз сүлгіні пайдаланыңыз.

Кеңестер мен ұсыныстар:

- Тазалау нәтижесін жақсарту үшін, диаметрі 17-20 см және биіктігі 6,5 см-ден төмен контейнерді пайдаланған дұрыс.
- Микротолқынды пеш үшін жарамды жеңіл пластик материалдан жасалған контейнерді пайдалану керек.
- Тазалау циклі аяқталғаннан кейін контейнер ыстық болатындықтан, контейнерді микротолқынды пештен алған кезде ыстыққа төзімді қолғаптарды киген дұрыс.
- Тазалау әсерін күшейту және жағымсыз иістерді кетіру үшін, суға біраз лимон шырынын немесе сірке суын қосыңыз.
- Гриль элементі тазалауды қажет етпейді, себебі қарқынды қыздыру барлық шашырандыны күйдіріп тастайды, бірақ айналасын жүйелі түрде тазалау қажет. Бұл жұмсақ және дымқыл матамен және сұйық жуғыш құралдың көмегімен орындалуы қажет.









ЖҰМСARTY ЖӘНЕ ЕРІТУ

Оңтайлы тамақ дайындау нәтижелерін **БЕРУГЕ** арналған алдын ала орнатылған мәндері бар автоматты рецептілердің іріктемесі.

- 1 **Жұмсарту Және Еріту** түймесін басыңыз.
- 2 Қажетті рецептіні (төмендегі кестені қараңыз) таңдау үшін, **Жұмсарту Және Еріту** түймесін қайталап басыңыз немесе **ТҰТҚА** бұраңыз.
- 3 Рецептті растау үшін **ТҰТҚА / ЖЫЛДАМ ІСКЕ ҚОСУ** түймесін басып, кестеде салмақ ауқымы болған кезде салмақты таңдау үшін **ТҰТҚА** бұраңыз.
- 4 **ТҰТҚА / ЖЫЛДАМ ІСКЕ ҚОСУ** түймесін бассаңыз, функция іске қосылады.

Функция түймесін 3 секундқа жіберген соң, рецепт расталады, рецепт түрін өзгерту үшін, функция түймесін қайта басыңыз.

	ТАҒАМ ТҮРІ			САЛМ -АҒЫ
P1	Еріту	 Шоко-лад	Бөлме темп.	100 - 500г/50г
P2	Еріту	 Ірімшік	Тоңазыту	50 - 500г/50г
P3	Еріту	 Май	Тоңазыту	50 - 500г/50г
P4	Жұмсарту	 Май	Тоңазыту	50 - 500г/50г
P5	Жұмсарту	 Балмұ-здақ	Мұздат-ылған	100 - 1000г/50г
P6	Жұмсарту	 Кілегейлі ірімшік	Тоңазыту	50 - 500г/50г



ҚАМЫРДЫҢ КӨТЕРІЛУІ

Бұл функция нан қамырын көтеруге мүмкіндік береді.

- 1 **Қамырдың Көтерілуі** түймесін басыңыз.
- 2 Ыдысқа 200 мл су құйыңыз.
- 3 Контейнерді тікелей қуыс ортасына қойыңыз.
- 4 **ТҰТҚА/ЖЫЛДАМ ІСКЕ ҚОСУ** түймесін бассаңыз, функция іске қосылады.

Сағат 30 минутты кері санағаннан кейін, дисплейде "Қосу" сөзі пайда болады (5 минут ешқандай әрекет орындалмаса, автоматты түрде күту режиміне өтеді).

- 5 Есікті ашыңыз, контейнерді алыңыз, қамырды айналмалы платформаға қойыңыз.
- 6 Есікті жабыңыз, іске қосу үшін **ТҰТҚА / ЖЫЛДАМ ІСКЕ ҚОСУ** түймесін басыңыз.

! ЕСКЕРТПЕ:

Кері санақ жүріп жатқанда, есігін ашпаңыз. Контейнер көлемі қамырдан кемінде 3 есе үлкен болуы керек.



АСҮЙ ТАЙМЕРІ

Осы функцияны қамырға пісіру алдында көтерілуіне мүмкіндік беру сияқты әртүрлі мақсаттар үшін дәл уақытты өлшеу үшін ас үй таймері қажет болған кезде пайдаланыңыз. Асүй Таймері ешбір дайындау циклын БЕЛСЕНДІРІЛМЕЙТІНІН ескеріңіз.

- 1 Өнім Күту режимінде болғанда, **Жұмсарту Және Еріту** түймесін 3 секунд басып тұрыңыз.
- 2 Өлшейтін минуттарды орнату үшін, **ТҰТҚА** бұраңыз.
- 3 **ТҰТҚА / ЖЫЛДАМ ІСКЕ ҚОСУ** түймесін басыңыз. Функция іске қосылады.

Таймер уақытының кері санағы аяқталған кезде дыбыстық сигнал естіледі.



АВТОМАТТЫ ТАМАҚ ДАЙЫНДАУ МӘЗІРІ

Оңтайлы тамақ дайындау нәтижелерін беруге арналған алдын ала орнатылған алгоритмдері бар автоматты рецептілердің іріктемесі.

- 1 **Автоматты Тамақ Дайындау** түймесін басыңыз.
- 2 Қажетті рецептіні (Келесі кестені қараңыз) таңдау үшін, **Автоматты Тамақ Дайындау** түймесін қайталап басыңыз немесе **ТҰТҚА** бұраңыз.
- 3 Рецептіні растау үшін, **ТҰТҚА / ЖЫЛДАМ ІСКЕ ҚОСУ** түймесін басыңыз және төмендегі кестедегі салмақ мөлшерін таңдау үшін, **ТҰТҚА** басыңыз.
- 4 **ТҰТҚА / ЖЫЛДАМ ІСКЕ ҚОСУ** түймесін бассаңыз, функция іске қосылады.

! ЕСКЕРТПЕ:

Таңдалған рецептіге сәйкес, белгілі бір уақыттан кейін, дисплейде тағамды аудару немесе араластыру сұралады.

Функция түймесін 3 секундқа жіберген соң тамақ дайындау рецептісі расталады, рецепт түрін өзгерту үшін, **Автоматты Тамақ Дайындау** түймесін басыңыз.













ЖЫЛУДЫ САҚТАУ

Бұл мүмкіндік МИКРОТОЛҚЫНДЫ ПЕШТИ ЖЫЛДАМ ІСКЕ ҚОСУҒА МҮМКІНДІК БЕРЕДІ.

- 1 **Жылууды Сақтау** түймесін басыңыз.
- 2 Сәйкес уақытты таңдау үшін, **ТҰТҚА** бұраңыз.
- 3 Бастау үшін **ТҰТҚА / ЖЫЛДАМ ІСКЕ ҚОСУ** түймесін басыңыз.

! ЕСКЕРТПЕ:

Контейнер ретінде микротолқын қауіпсіз ыдысын пайдалану Ыдысты қақпақпен немесе үлдірмен жапсаңыз, өнімділігі жақсарарды

ТАҒАМ ТҮРІ		БАСТАПҚЫ КҮЙІ	САЛМАҚ МӨЛШЕРІ	ҰЗАҚТЫҒЫ	ДАЙЫНДЫҚ
P1	 Сусын	Бөлме температурасы	1-2 стақан	1-5 мин	Сусынды микротолқынды қауіпсіз ыдысқа салыңыз
P2	 Йогурт	Бөлме температурасы	1000 мл	5 сағ 20мин	Контейнерді тазалау үшін, қайнатылған суды пайдаланыңыз. 1000 мл сүтті қойып, ыстыққа шыдамды йогурт ашытқысын пайдалану жақсы нәтижеге қол жеткізеді. Сонымен қатар 1 г йогурт ашытқысын 15 г йогуртпен ауыстыруға болады. Содан кейін 50 г қант қосыңыз. Дайындау барысында ыдыстың бетін жабыңыз. Кері санау кезінде есігін ашпаңыз
P3	 Үйде жасалған Лазанья	Бөлме температурасы	250 - 1000 г /50 г	10-30 мин	Сізге ұнайтын лазанья рецептің дайындады
P4	 Омлет	Бөлме температурасы	1-4/1	2-6 мин	Жұмыртқа мен суды бірге жақсылап араластырып, өлшеуіш стақанды пластик қаптамамен жабыңыз, 1 жұмыртқаға 15 мл су
P5	 Балық субесі	Тоңазытқыш температурасы	200 - 500 г /50 г	4-7 мин	Ыдыстың қақпағын ауа кіретіндей жабыңыз
P6	 Сорпа	Тоңазытқыш температурасы	300 - 1200 г /300 г	3-12 мин	Ыдыстың қақпағын аздап ауа кіретіндей жабыңыз
P7	 Гамбургер	Бөлме температурасы	100-400 г /100 г	22-28 мин	Торға гамбургерді (100 г/әрқайсысы) қойыңыз. Пеш нұсқау бергенде тамақты аударыңыз
P8	 Кекестер	Бөлме температурасы	300 г (8 стақан)	5-11 мин	Контейнерге 125 г жұмыртқа және 170 г қант салып, 2-3 минут бойы араластырыңыз, 170 г ұн, 10 г қамыр қопсытқышы, 100 г су, 50 г май қосып, жақсылап араластырыңыз, содан кейін тағамды қалыптарына салыңыз. Бірдей жылуды қамтамасыз ету үшін шыныларды айналмалы платформаға айналдыра қойыңыз
P9	 Көкөністер	Бөлме температурасы	200 г-500 г /50 г	3-6 мин	Көкөністі бірнеше бөлікке кесіп, 2 ас қасық су қосыңыз
P10	 Картоп гратені	Бөлме температурасы	750-1200г /50 г	20-30 мин	Ингредиенттер: 750г тазаланған картоп, 100г үгітілген ірімшік, 1 жұмыртқы, қаймақ (майлылығы 15-20%) қосылған 200г сутке араластырылған жұмыртқаның ақуызы мен сарыуызы, 5г тұз. Дайындық: Картопты 4мм бөліктерге бөлу үшін, асуылік комбайнды пайдаланыңыз. Ыдыстың жартысына дейін туралған картопты, ал қалған жартысына кесілген ірімшікті салыңыз. Қалған картопты қосыңыз. Жұмыртқаны, сүтті кремді және тұзды электрлік миксермен араластырып, оны картоптың үстіне құйыңыз. Соңында қалған ірімшікті тамақтың бетіне бірқалыпты етіп жайыңыз

Өндіруші: «Арчелик А.С.»
Қараағаш Каддеси No: 2-6 Sütlüce, 34445, Түркия

Қытайда жасалған

Ресей Федерациясының аумағындағы импорттаушы / Дайындаушы уәкілеттік берген тұлға:
«И.Х.П. Қолмен сату» ЖШҚ
Заңды мекен-жайы: Ресей, 125040, Мәскеу қаласы, Беговое муниципалды ауданы,
Ленинград к-сі, 15,10 құрылым, 1-қабат

Өндірілген күні өнімде орналасқан жапсырмадағы сериялық нөмірде келесідей көрсетілген::

Реттік нөмірдің бірінші екі цифрында дайындалған жылы, ал екінші екі цифрында ай көрсетіледі.

Мысалы, «10-05-000001» өнімі - 2010 жылдың 5-ші аптасында шығарылғанын білдіреді.

ОРНОТУУ

- * **ЭСКЕРТҮҮ:** Мештин эшигинин жылып кетүүсү же ийилип калуусу, зыянга учураган эшик тыгыздоочулары же тыгыздоочу бети, бузулуп же бошоп калган эшик илгичтери же жапкычтары, мештин ичи менен эшигиндеги мыйрыйуулар сыяктуу ар кандай бузулууларды текшерiniz. Эгерде меш кандайдыр бир зыянга учураган болсо, аны иштетпеңиз жана квалификациялуу тейлөө кызматкерине кайрылыңыз.
- * Жердетилген айрычаны туура эмес колдонуу, электр тогуна урууу коркунучуна алып келиши мүмкүн.
- * Жердетүү боюнча нускамалар толугу менен түшүнүктүү болбосо же микротолкундуу мештин туура жердетилгенинен жооптуу менен санап жатсаңыз, квалификациялуу электрикке кайрылыңыз.
- * Бул шайман сөзсүз түрдө жердетилиши керек. Өндүрүүчү бул талапты аткарбоодон улам келип чыккан адамдардын жаракат алуусуна же мүлктүк зыянга жоопкерчилик тартпайт.
- * Өндүрүүчүлөр колдонуучулар тарабынан бул нускамалардын аткарылбашынан улам келип чыккан маселелерге жооптуу эмес.
- * Бул микротолкундуу меш аны жана анын ичиндеги бышырыла турган тамак-аштын салмагын көтөрө ала турган түз жана туруктуу жерге жайгаштырылышы керек.
- * Мешти жылуулук, суу же жогорку нымдуулук бөлүнүп чыккан жерлерге же күйүүчү материалдардын жанына койбонуз.
- * Айлангыч менен айлангычтын кармагычы туура орнотулбастан мешти иштетпеңиз.
- * Өзгөчө кырдаалдарда сууруп салуу оңой болушу үчүн айры тешик абдан жакын болууга тийиш.
- * Кубат боосунун зыянга учурабаганы жана анын мештин алдынын же ысык, учукуй жерлерден өтпөшүн текшерiniz.
- * Мешти сыртта колдонбонуз.
- * Маалымат тактасындагы чыңалуунун үйүңүздөгү чыңалууга дал келгенин текшерiniz.
- * Мештин ички капталында жайгашкан микротолкун кирүүсүн коргоочу пластиналарды алып салбаңыз. Ал майдын жана тамак-аш бөлүктөрүнүн микротолкун каналдарына кирип кетишинен сактайт.
- * Орнотуудан мурун мештин ичи бош болгонун текшерiniz.
- * Шаймандын зыянга учурабаганын текшерiniz. Мештин эшиги эшик таганчыгына бекем тийип жабылганын жана ички эшик тыгыздоочуларынын зыянга учурабаганын текшерiniz. Мешти бошотуп, анын ичин жумшак, нымдуу чүпүрөк менен аарчыңыз.
- * Эгерде шаймандын тармак боосу же айрычасы зыянга учураган болсо, тийиштүү түрдө иштебесе же түшүп кетсе, аны иштетпеңиз. Тармак боосун же айрычасы сууга салбаңыз. Боону ысык жерлерден алыс кармаңыз, электр тогуна урунуу, өрт же башка коркунучка алып келиши мүмкүн.
- * Узартуучу боону колдонбонуз: эгерде кубат боосу кыска болсо, айры тешикти шаймандын жанында орнотуусу үчүн квалификациялуу кызматкерге карылыңыз.
- * Бул шайманды 45 мм'ге барабар артык түтүн чыгаргычы болбостон ашкана шкафына орнотпонуз. Туура эмес желдетүү шаймандын иштөөсү менен иштөө мөөнөтүнө терс таасирин тийгизиши мүмкүн.

КООПСУЗДУК БОЮНЧА МААНИЛҮҮ НУСКАМАЛАР

Көңүл буруп окуп чыгып, келечекте колдонуу учун сактап койуңуз

- * Микротолкундуу мештин ичиндеги / сыртындагы материал тутанып же түтүн чыгып жатса, анын эшигин ачпастан, микротолкундуу мешти өчүрүп салыңыз. Кубаттан ажыратыңыз же сактагыч менен автоматтык өчүргүчтүн панелиндеги кубатты өчүрүп салыңыз.
- * Бышыруу учурунда өзгөчө газ, пластик же башка күйүүчү материалды колдонууда, микротолкундуу мешти кароосуз калтырбаңыз. Тамак-ашты жылытууда кагаз күйүп же күл болуп, ал эми кээ бир пластик ээрип кетиши мүмкүн.

ЭСКЕРТҮҮ:

- * Эгерде эшиги же эшик тыгыздоочулары зыянга учураган болсо, ал тажырыйбалуу адис тарабынан оңдолмоюнча, меш иштетилбеши керек.

ЭСКЕРТҮҮ:

- * Тажырыйбалуу адис тышында микротолкун энергиясынан коргоочу каптоосунун чечилишин камтыган тейлөө же оңдоо боюнча кандайдыр аракетти аткаруу коркунучтуу болуп саналат.

ЭСКЕРТҮҮ:

- * Шайман айкалышкан режимде иштеп жатканда, температуранын чыгышынан улам, балдар мешти чондордун көзөмөлү астында гана колдонушу керек.

▲ ЭСКЕРТҮҮ: * Жарылып кетүүсүн мүмкүн болгондуктан, суюктуктар менен жана тамак-аш азыктары жабык контейнерлерде жылытылбашы керек.

- * Шайман жана анын кол жете турган бөлүктөрү колдонуучурунда ысып кетет. Микротолкундуу мештин ичиндеги ысытуучу элементтерге тийип албаш үчүн этияттыкты сакташ керек.
- * 8 жаштан кичине балдарды үзгүлтүксүз көзөмөл астында болмоюн, шаймандан алыс кармаш керек.
- * Микротолкундуу меш тамак-аш жана суусундуктарды жылытууга арналган. Тамак-аш же кийим кургатуу жылтуучу төшөөчтөрдү, үй кепичин, губканы, нымдуу чүпүрөк жана ушул сыяктуу нерселерли жылытуу жаракат алуу, жалбырттоо же өрт коркунучуна алып келиши мүмкүн.
- * Бул шайманды 8 жаштан жогорку балдар жана физикалык, сезгичтик же акыл-эс жөндөмдүүлүгү чектүү же тажрыйбасы жана билими жок адамдар тарабынан колдонуу, аларга шаймандын коопсуз түрдө колдонулушу боюнча нускамалар берилип, коркунучтар түшүндүрүлгөндө гана мүмкүн.
- * Тазалоо менен колдонуучу тейлөөсү 8 жаштан жогорку балдар тарабынан көзөмөл алдында гана аткарылышы керек. Балдар шайман менен ойнобошу үчүн аларга көз салып туруш керек. Шайманды жана анын боосун 8 жаштан төмөн болгон балдардан алыс кармаңыз.
- * Кабыгы менен жумурткалар жана бүтүн катуу кайнатылган жумурткалар микротолкундуу меште ысытылбашы керек, анткени алар микротолкундар жылытуусу аяктагандан кийин деле жарылып кетиши мүмкүн.
- * Бул шайман 2000 м'ден жогорку бийиктиктерде колдонууна арналган эмес.

! Шайман тышкы таймер же өзүнчө пульт тутуму аркылуу башкарууга арналган эмес.

Майды көп колдонуп жатсаңыз, микротолкундуу мешти кароосуз калтырбаңыз, анткени ал өтө ысып кетип, өрткө алып келиши мүмкүн!

- * Күйүүчү материалдары микротолкундуу мештин ичинде же анын жанында жылытпаңыз. Түтүн өрт коркунучуна же жарылууга алып келиши мүмкүн.
- * Микротолкундуу мешиңизди кездемелерди, кагазды, жыпар жыттуу чөптөрдү, жыгачты, гүлдөрдү жана башка күйүүчү материалдарды кургатуу үчүн колдонууга болбойт. Өрткө алып келиши мүмкүн.
- * Бул шаймандын ичинде жешип салуучу химикаттарды же бууну колдонууга болбойт. Бул түр микротолкундуу меш атайылап тамак-ашты жылытуу же бышырууга арналган. Ал өндүрүштүк же лабораториялык колдонууга арналган эмес.
- * Эшигине оор нерселерди койбоңуз же илбеңиз, анткени ал микротолкундуу мештин ачылуусу менен илгичтерин зыянга учуратышы мүмкүн. Эшик туткасы бир нерселерди илүү үчүн колдонулбашы керек.

БУЗУЛУУЛАРДЫ АНЫКТАП ОҢДОО БОЮНЧА ЖЕТЕКТЕМЕ

Эгерде микротолкундуу меш иштебей жатса, тейлөө кыматына чалуудан мурда төмөндөгү текшерүүлөрдү аткарыңыз:

- * Айрыча дубал айры тешигине туура сайылган.
- * Эшик туура жабылган.
- * Сактагычтарыңызды текшерип, кубаттын болушун текшеріңиз.
- * Микротолкундуу мештин жетиштүү желдетүүгө ээ болгонун текшеріңиз.
- * 10 мүнөт күтүп, андан кийин микротолкундуу мешти дагы бир жолу иштетип көрүңүз.
- * Кайра байкап көрүүдөн мурда эшигин ачып, жабыңыз.

Булар акы төлөнө турган керексиз чалуулардын алдын алуу үчүн келтирилди. Тейлөө кызматына чалууда микротолкундуу мештин сериялык номерин жана түрүнүн номерин бериңиз (Тейлөө тактасын караңыз). Кошумча мааылмат алуу үчүн кепилдик китепчеңизге кайрылыңыз.

Тармак боосу алмаштырылыш керек болсо, ал биздин тейлөө уюму буз аркылуу жеткиликтүү болгон түпнуска тармак боосу менен алмаштырылышы керек. Тармак боосу тажырыйбалуу тейлөө кызматкери тарабынан гана алмаштырылышы керек.

▲ ЭСКЕРТҮҮ: * Тейлөө тажырыйбалуу тейлөө кызматкери тарабынан гана аткарылышы керек. Эч кандай каптоону алып салбаңыз.

САКТЫК ЧАРАЛАРЫ

ЖАЛПЫ

Бул шайман үйдүн ичинде жана ушул сыяктуу төмөнкү жерлерде колдонууга арналган:

- * Дүкөндөрдүн, кеңселердин жана башка жумуш чөйрөлөрдүн ичинде кызматкерлерге арналган ашкана аймактарында;
 - * Чарба үйлөрүндө;
 - * Кардарлар тарабынан мейманкаларда, мотелдерде жана башка турак жай чөйрөлөрүндө;
 - * Уктоо жайы жана эртең мененки тамак берүү түрүндөгү чөйрөлөрдө.
- Башка максатта колдонууга тыюу салынат (мисалы бөлмөлөрдү жылытууга).
- * Шайманды ичинде тамак-аш болобогондо иштетүүгө болбойт. Мындай иштетүү шаймандын бузулуп калуусуна алып келет.
 - * Микротолкундуу мештин желдетүү тешиктерин тосууга болбойт. Аба алуу же чыгаруу тешиктерин бөгөттөө микротолкундуу мештин бузулуп калуусуна жана начар бышыруу натыйжаларына алып келет.
 - * Ичине бир стакан суу коюп койуңуз. Суу микротолкун энергиясын соруп алып, микротолкундуу меш зыянга учурабайт. Эч качан бош бойдон иштетпеңиз.
 - * Бул шайманды сыртта колдонбонуз же сактабаңыз.
 - * Бул шайманды ашкана раковинасынын жанында, суу подвалда же бассейн сыяктуу жерлерде колдонбонуз.
 - * Анын ичин сактоо жери катары колдонбонуз.
 - * Пластик баштыктарын микротолкундуу мештин ичине салуудан мурда алардын байлагычтарын алып салыңыз.
 - * Микротолкундуу мешинизди кууруу үчүн колдонбонуз, анткени майдын температурасын контролдоого мүмкүн эмес.
 - * Бышыруудан кийин күйүп калуунун алдын алуу үчүн контейнерлерге, микротолкундуу мештин бөлүктөрүнө жана мискейлерге тийүүдө майлык же микротолкундуу мешке арналган мээлейди кийиңиз.

СУЮКТУКТАР

мисалы, суусундуктар жана суу. Суюктукту кайноо чектинен жогору кылып өтө ысытып жибергенде көбүктөр пайда болбошу мүмкүн. Бул ысык суюктуктун капчысынан кайнап кетишине алып келет.

Муну алдын алуу үчүн төмөндөгү кадамдарды аткарыш керек:

- * Ичке моюндуу, түз капталдуу контейнерлерди колдобонуз.
- * Контейнерди микротолкундуу мештин ичине салаардан мурда суюктукту аралаштырыңыз.
- * Жылыгандан кийин бир аз туруп турсун, аны микротолкундуу мештен чыгараардан мурда кайра аралаштырыңыз.

САК БОЛУҢУЗ

Баланын тамак-ашын же суюктукту баланын бөтөлкөсүндө же кичине банканыни ичинде жылытуудан кийин, аны берүүдөн мурда дайыма чайкап, температурасын текшеріңиз. Бул ысыктын тегиз таркап, күйүп калуу тобокелинин алдын алат.

АЙЛАНА-ЧӨЙРӨГӨ БАЙЛАНЫШТУУ КЕҢЕШТЕР

- * Таңгактоо кутусу кайра иштетүү символу менен белгиленген сыяктуу кайра иштетүүлүүчү болуп саналат. Таштандыны иштетүү боюнча жергиликтүү эрежелерди аткарыңыз. Мүмкүн болгон коркунучтуу таңгактоону (пластик баштыктары, полистирол ж.б.) балдар жетпей турган жерде кармаңыз.
- * Бул шайман 2012/19/EU Еврокомиссиянын коопсуздук эрежелеринин көрсөтмөсүнө жана Электрдик жана электрондук жабдууларды утилизациялоо (WEEE) директивасына ылайык белгиленген. Бул өнүмдүн туура жок кылынганын камсыз кылуу менен айлана-чөйрөгө жана адамдын ден-соолугуна зыян алып келүүсү мүмкүн болгон терс кесепеттердин алдын алууга жардам бересиз. Антпесе, алар бул өнүмдүн калдыктарын туура эмес пайдалануудан келип чыкмак.
- * Өнүмдөгү же кошо берилген документтердеги символ бул шаймага жасалган мамиленин үй таштандыларына жасалган мамиледей болбошу керектигин көрсөтүп турат. Анын ордуна, ал иштен чыккан электрдик жана электрондук шаймандарды кайра иштетүү боюнча тийиштүү чогултуу борборлоруна берилиши керек.
- * Утилизация таштандыны иштетүү боюнча жергиликтүү айлана-чөйрө эрежелерине ылайык аткарылыш керек.
- * Бул өнүмдүн колдонуу, калыбына келтирүү жана кайра иштетүү боюнча кеңири маалымат алуу үчүн тийиштүү жергиликтүү башкаруу органына, турмуш-тиричилик техникаларынын таштандыларды чыгаруу кызматына же өнүмдү сатып алган дүкөнгө кайрылыңыз.
- * Шаймандан арылуудан мурда ал тармакка туташтырылбашы үчүн тармак боолорун кесип салыңыз.



ТЕЙЛӨӨ ЖАНА ТАЗАЛОО

- * Микротолкундуу мештин таза абалда кармалбашы, аны бетинин бузулушуна алып келип, бул шаймандын иштөө мөөнөтүнө терс таасирин тийгизет жана коркунучтуу жагдайга алып келиши мүмкүн.
- * Башкаруу панелин жана мештич ички жана сырткы беттерин зыянга учурата турган тазалоочу металл аарчыларын, абразивдүү тазалоочу каражаттарын, болот жүндүү кыргызтарды ж.б. колдонбоңуз. Чүпүрөктү жумшак тазалоочу каражат менен же кагаз аарчысын айнек тазалоочу спрей менен колдонуңуз. Айнек тазалоочу спрейди кагаз аарчыга чачыңыз.
- * Ички беттерин, эшиктин астын менен артын жана ачылуучу жерлерин тазалоо үчүн жумшак, нымдуу чүпүрөктү жумшак тазалоочу каражат менен колдонуңуз.
- * Микротолкундуу мешинизди тазалоодо буу менен тазалоочу шаймандарды колдонбоңуз.
- * Микротолкундуу мешти такай тазалап, тамак-аш калдыктарын алып салып туруш керек.
- * Такай интервалдарда, өзгөчө бир нерселер төгүлүп кеткенде, айлангычты, айлангычтын кармагычын чыгарып, мештин астын тазалап аарчыңыз.
- * Тазалоо адатта талап кылынган жалгыз тейлөө болуп саналат. Ал микротолкундуу меш өчүрүлүү кезинде аткарылышы керек.
- * Түздөн-түз микротолкундуу мешке чачыратпаңыз.
- * Бул микротолкундуу меш бышыруу циклдери ылайыктуу контейрдин түздөн-түз ичинде жайгаштырылуусу менен иштетилүүгө арналган.
- * Майдын же тамак-аш калдыктарынын эшиктин тегерегинде чогулуп калуусуна уруксат бербөңиз.
- * Бул өнүм АВТО ТАЗАЛОО функциясын сунуп, ал микротолкундуу мештин ичин оңой тазалоону мүмкүн кылат. Көбүрөөк маалымат алуу үчүн АВТО ТАЗАЛОО бөлүмүн караңыз.
- * Гриль элементи тазалоого муктаж эмес, себеби катуу ысык чачыроолорду өрттөп салат.
- * Эгерде гриль такай колдонулбаса, өрт коркунучун азайтып, чачыроолорду күйгүзүп салуусу үчүн ал бир айда 10 мүнөт бою иштетилиши керек.

ЖАБДУУЛАР

- * Дүкөндөрдө ар кандай жабдуулар жеткиликтүү. Сатып алуудан мурда алар микротолкундуу меште колдонууга ылайыктуу экенин текшериниз.
- * Микротолкундуу меште тамак-ашты даярдоо учурунда тамак-аш же суусундуктарга арналган металл контейнерлерди колдонууга болбойт.
- * Колдонуп жаткан идиштердин микротолкундуу мешке жарактуу экенин текшериниз жана бышыруудан мурда микротолкундарын алар аркылуу өтүүсүнө уруксат бериңиз.
- * Тамак-аш менен жабдууларды микротолкундуу мешке салганда, алардын микротолкундуу мештин ички дубалдарына тийбегенин текшериниз.
- * Бул өзгөчө металлдан же металл бөлүктөрүнөн жасалган жабдууларга тиешелүү.
- * Эгерде микротолкундуу меш иштеп жатканда металл бар жабдуулар анын ички бөлүгүнө тийип кетсе, учкун чыгып кетип, микротолкундуу меш зыянга учурашы мүмкүн.
- * Бышыруу натыйжалуулугун жогорулатуу үчүн жабдууларды ички бөлүктүн ортосуна коюңуз сунушталат.
- * Төмөндөгү жабдуулар микротолкундуу меш же гриль үчүн колдонууга жеткиликтүү болгон өнүм менен кошо берилет.



ТОР ТЕКЧЕ



АЙНЕК
АЙЛАНГЫЧ



АЙЛАНГЫЧТЫН
КАРМАГЫЧЫ

Техникалык мүнөздөмөсү

Маалымат сүрөттөмөсү	MF20G IX HA
Кубат чыңалуусу	230-240 В ~ 50 Гц
Микротолкундуу энергия чыгаруу	800W
Номиналдуу кирүү кубаттуулугу	1200 Вт
Гриль	1000 Вт
Микротолкун жыштыгы	2450МГц
Микротолкундуу мештин көлөмү	20 л
Таза салмагы	14.05 Кг
Жалпы салмагы	16.05 Кг
Тышкы өлчөмдөрү (БхТхТ)	390 x 594 x 349
Ички өлчөмдөрү (БхТхТ)	210 x 315 x 329

БАШКАРУУ ПАНЕЛИНИН СҮРӨТТӨМӨСҮ

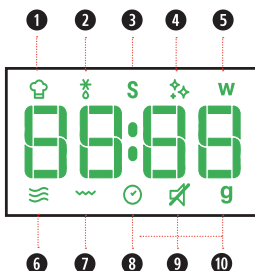
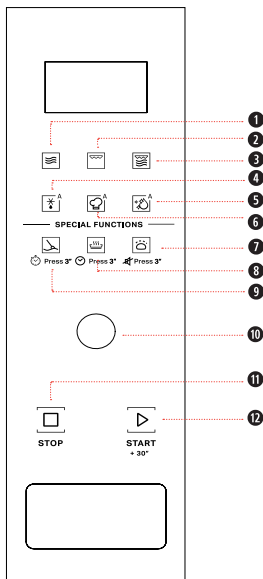

- ❶ Микротолкун
- ❷ Гриль
- ❸ Комби гриль(Микротолкун менен гриль)
- ❹ Авто ээритүү
- ❺ Авто тазалоо
- ❻ Авто бышыруу
- ❼ Жогорулатуу/ Үндү 3 секундага Күйгүзүү/Өчүрүү
- ❽ Жылуу кармоо / Саатты 3 секундага жөндөө
- ❾ Жумшартуу жана ээритүү/ Ашканы 3 секундага жөндөө
- ❿ Айландыруучу тутка
- ⓫ ТОКТОТУУ
- ⓫ БАШТОО / ДЖЕТ БАШТОО

- ❶ Авто бышыруу сүрөтчөсү
- ❷ Ээритүү сүрөтчөсү
- ❸ Атайын функциялар сүрөтчөсү
- ❹ Авто тазалоо сүрөтчөсү
- ❺ Микротолкун кубатынын (ватт) сүрөтчөсү
- ❻ Микротолкун сүрөтчөсү
- ❼ Гриль сүрөтчөсү
- ❽ Саат/Киргизүү убакытынын сүрөтчөсү
- ❾ Үндү өчүрүү сүрөтчөсү
- ❿ Салмак (грамм) сүрөтчөсү



КҮТҮҮ РЕЖИМИ

Саат көрсөтүлгөндө (же саат коюлбаган учурда дисплей ":" көрсөткөндө) меш күтүү режиминде болот.

ЭКО КҮТҮҮ: Функция кубатты үнөмдөөгө коюлган. Күтүү режиминде **ТУТКА** баскычын 3 секунда бою басып, ЭКО КҮТҮҮ режимине кире аласыз.

Бышыруу аяктагандан кийин дисплей убакытты же ":" 10 секунда бою көрсөтөт. Андан кийин ЭКО КҮТҮҮ режимине өтүңүз. Режимден чыгуу үчүн **ТУТКА** баскычын кайра 3 секунда бою басыңыз.



БАШТОО КОРГООСУ / БАЛДАРДАН БӨГӨТТӨӨ

Бул автоматтык коопсуздук функциясы микротолкундуу меш "Күтүү режимине" кайткандан 1 мүнөттөн кийин ишке киргизилет.

Коопсуздук функциясы ишке киргизилгенде бышырууну баштоо үчүн эшикти ачып жабыш керек, антпесе дисплей "door" ("эшикти") көргөзөт.

door



БЫШЫРУУНУ ТЫНДЫРУУ ЖЕ ТОКТОТУУ

Бышырууну тындыруу үчүн:

Бышыруу тамак-ашты текшерүү, кошуу же аралаштыруу үчүн эшикти ачуу аркылуу тындырылышы мүмкүн. Жөндөө 5 мүнөткө сакталат. Бул функция бышыруу убагында ТОКТОТУУ баскычын басуу менен токтотулат.

Бышырууну улантуу үчүн:

Эшигин жаап, **ДЖЕТ СТАРТ** баскычын басыңыз. Бышыруу токтотулган жеринен андан ары уланат.

Эгерде бышырууну уланткыңыз келбесе, төмөндөгүнү аткара аласыз:

Тамак-ашты чыгарып, эшигин жаап,

Токтотуу баскычын басыңыз.

Бышыруу аяктагандан кийин:

Дисплей "Аяктоо" деген текстти көрсөтөт. Мүнөтүнө бир жолу 2 мүнөт бою акустикалык үн чыгат.

Бул программаланган бышыруу циклин азайтуу же токтотуу өнүмдүн функциясына терс таасирин тийгизбей турганы эсиңизде болсун.



ТАМАК-АШТЫ КОШУУ / АРАЛАШТЫРУУ / ҚОҢТОРУУ

Тандалган функцияга жараша, бышыруу убагында тамак-ашты кошуу / аралаштыруу / коңторуу керек болушу мүмкүн. Мындай учурларда микротолкундуу меш бышырынуу тындырып, керектүү болгон аракетти жасоондузуду өтүнөт.

Талап кылынганда, сиз төмөндөгүлөрдү аткарышыңыз керек:

* Эшикти ачыңыз.

* Тамак-ашты кошуңуз / аралаштырыңыз / коңторуңуз (талап кылынган аракетке жараша).

* Эшигин жаап, кайра баштоо үчүн **ТУТКА/ДЖЕТ БАШТОО** баскычын басыңыз.

Эскертүүлөр: Тамакты аралаштыр же коңтор деген өтүнүчтөн кийин 2 мүнөттүн ичинде эшик ачылбаса, микротолкундуу меш бышырууну уланта берет (бул учурда акыркы натыйжа оптималдуу болбошу мүмкүн). Тамакты кош деген өтүнүчтөн кийин 2 мүнөттүн ичинде эшик ачылбаса, микротолкундуу меш күтүү режимине өтөт.



БАШТОО

Бул функция микротолкундуу мешти тез БАШТООНУ мүмкүн кылат.

1 ДЖЕТ БАШТОО баскычын басыңыз, Микротолкун функциясы 30 секундага толук микротолкун кубаттуулугунда (800 Вт) иштеп баштайт. .



Кеңештер жана сунуштар:

• Бышыруу процесси башталгандан кийин да кубаттуулук деңгээли менен убакыт узактыгын өзгөртүүгө болот. Кубаттуулук деңгээлин жөнгө салуу үчүн **Микротолкун** баскычын кайра-кайра басыңыз же узактык убакытысын өзгөртүү үчүн **ТУТКАНЫ** бураңыз. Эң узун бышыруу убакыты 90 мүнөткө барабар.

СААТ

Шайманыңыздын саатын орнотуу үчүн:

- 1 Күтүү режиминде **Жылуу кармоо** баскычын 3 секунда бою басыңыз.
- 2 Сааты жөндөө үчүн **ТУТКАНЫ** бураңыз.
- 3 Ырастоо үчүн **ТУТКА/ДЖЕТ БАШТОО** баскычын басыңыз.
- 4 Сааты жөндөө үчүн **ТУТКАНЫ** бураңыз.
- 5 Жөндөөнү ырастоо үчүн **ТУТКА/ДЖЕТ БАШТОО** баскычын басыңыз.

Кеңештер жана сунуштар:

- Күйгүзгөндө, экран "12:00" көрсөтөт ("12" жанып калат), 1 мүнөттөн кийин күтүү режимине кайтат (күтүү режимине кайтуудан мурда саатты түздөн-түз жөндөп койсо болот).



МИКРОТОЛКУН

Микротолкун кубаттуулугу менен өзүнчө бышыруу.

- 1 **Микротолкун** баскычын басыңыз. Диспелейде 800 Вт'ка барабар демейки кубаттуулук деңгээли көрсөтүлөт жана ватт сүрөтчөсү жанып калат.
- 2 Ыңгайлуу бышыруу кубаттуулугун тандоо үчүн **Микротолкун** баскычын кайра-кайра басыңыз же **ТУТКАНЫ бурунuz**, андан кийин **ТУТКА/ДЖЕТ БАШТОО** баскычын басыңыз.
- 3 Бышыруу убактысын жөндөө үчүн Тутканы бурыңыз, андан кийин бышырып баштоо үчүн **ТУТКА/ДЖЕТ БАШТОО** баскычын басыңыз.

Микротолкун басып, каалаган кубаттуулук деңгээлин тандап алса болот.

КУБАТТУУЛУК	СУНУШТАЛГАН КОЛДОНУУ
90 Вт	Бал муздак, май жана сырды жумшартуу.
160 Вт	Эзритүү.
350 Вт	Этти дымдоо, майды эзритүү.
500 Вт	Айар бышыруу мисалы, жогорку белоктуу чыктар, сыр, жумуртка менен жасалган тамактар жана запеканкаларды бышырууну аягына чыгаруу үчүн.
650 Вт	Тамак бышыруу, аралаштырууга болбойт.
800 Вт	Суусундуктарды, сууну, тунук сорпону, кофени, чай же курамында көп суу болгон башка тамак-ашты кайра ысытуу. Эгерде тамак-ашта жумуртка де каймак бар болсо, төмөнүрөөк кубаттуулукту тандаңыз.



ГРИЛЬ

Бул функция күчтүү грилди тамак-ашты кызарта бышырууну, грил же гратен эффектинен ээ болуу үчүн колдонот. "Гриль" функциясы сыр тосттору, ысык бутерброддор, полато крокеттери, колбаса менен жашылчалар сыяктуу тамак-аштарды кызарта бышырууну мүмкүн кылат.

- 1 **Гриль** баскычын басыңыз.
- 2 Бышыруу убактысын жөндөө үчүн **ТУТКА бурыңыз**, андан кийин бышырып баштоо үчүн **ТУТКА/ДЖЕТ БАШТОО** баскычын басыңыз.



Кеңештер жана сунуштар:

- Сыр, тост, стейк жана колбаса сыяктуу тамак-аштарды тор текчеге коюңуз.
- Бул функцияны колдонгондо идиштердин жана ысыкка туруштук бере ала турганын текшериптиңиз.
- Грилдөөдө пластик идиштерин колдонбонуз. Алар ээрип кетет. Жыгачтан же кагаздан жасалган буюмдар да ылайыктуу эмес.
- Абайлаңыз, гриль элементине тийбеңиз.
- Бышыруу процесси башталгандан кийин да убакыт узактыгын өзгөртүүгө болот.
- Узактык убактысын өзгөртүү үчүн, **ТУТКАНЫ бураңыз**. Болбосо, узактык убактысын 30 секундага көбөйтү үчүн **ДЖЕТ БАШТОО** баскычын бир жолу басыңыз.



ҮНДҮ ӨЧҮРҮҮ

Бул функция баскыч басуусу, эскертүүлөр, сигнал жана функциянын аякташы сыяктуу шаймандын бардык үндөрүн күйгүзүүнү/өчүрүүнү мүмкүн кылат. Үндү өчүрүү үчүн **Камырды ачытуу** баскычын 3 секунда бою басыңыз жана үндү күйгүзүү үчүн ошол эле баскычты кайра 3 секунда бою басыңыз. Бул функция каалаган убакта иштейт.



КОМБИ ГРИЛЬ (МТ МЕНЕН ГРИЛЬ)

Бул функция Микротолкун менен Грильысытуусун айкалыштырып, гратенди азыраак убакытта бышырууну мүмкүн кылат.

- 1 **Комби гриль** баскычын басыңыз.
- 2 Бышыруу убактысын тандоо үчүн **Комби гриль** баскычын кайра-кайра басыңыз же **КТУТКАНЫ бураңыз**, ырастоо үчүн **ТУТКА/ДЖЕТ БАШТОО** баскычын басыңыз.
- 3 Бышыруу убактысын жөндөө үчүн **ТУТКАНЫ** бурыңыз, андан кийин бышырып баштоо үчүн **ТУТКА/ДЖЕТ БАШТОО** баскычын басыңыз.

ТАМАК-АШ ТҮРҮ	СУНУШТАЛГАН КОЛДОНУУ
CO_1	Комби 1 Деңиз азыктары, пуддинг. Жакшыраак натыйжа үчүн бышкандан кийин тамакты кеминде 5 мүнөткө эс алдыруу сунушталат.
CO_2	Комби 2 Эт, толугу менен тоок, бөлүктөрү жана филеси. Бышкандан кийин тамакты 5-10 мүнөткө эс алдырыңыз

Кеңештер жана сунуштар:





- Бул функцияны колдонгондо идиштердин микротолкунда колдонууга ылайыктуу жана ысыкка туруштук бере ала турганын текшериниз.
- Грилдөөдө пластик идиштерин колдонбонуз. Алар ээрип кетет. Жыгачтан же кагаздан жасалган буюмдар да ылайыктуу эмес.
- Абайлаңыз, гриль элементине тийбеңиз.
- Бышыруу процесси башталгандан кийин да убакыт узактыгын өзгөртүүгө болот.
- Узактык убакытын өзгөртүү үчүн **ТУТКАНЫ** бураңыз же узактык убакытын 30 секундга жогорулатуу үчүн **ДЖЕТ БАШТОО** баскычын бир жолу басыңыз.



АВТО ЭЭРИТҮҮ

Бул функцияны эт, канаттуунун этин, балыкты жана жашылчаларды автоматтык түрдө ээритүү үчүн колдонуңуз.

- 1 **Авто ээритүү** баскычын басыңыз.
- 2 **Авто ээритүү** баскычын кайра-кайра басып же **ТУТКАНЫ** бурап, төмөндөгү таблицадан тамак-аш категориясын тандаңыз жана ырастоо үчүн **ТУТКА/ДЖЕТ БАШТОО** баскычын басыңыз.
- 3 Салмакты жөндөө үчүн **ТУТКАНЫ** бураңыз жана баштоо үчүн **ТУТКА/ДЖЕТ БАШТОО** баскычын басыңыз.

ТАМАК-АШ ТҮРҮ	САЛМАГЫ	СУНУШТАЛГАН КОЛДОНУУ
P1  Эт	100-2000 г	Фарш, котлеталар, стейк же куурланган эт. Жакшыраак натыйжа үчүн бышкандан кийин тамакты 5-10 мүнөткө эс алдырыңыз.
P2  Жашылчалар	100-1000 г	Чоңураак, орто жана кичине жашылчаларды туураңыз. Тамакты берүүнүн астында жакшыраак натыйжа алуу үчүн аны 3-5 мүнөткө эс алдырыңыз.
P3  Балык	100-2000 г	Толук стейктер же балык филеси. Тамакты 5-10 мүнөткө жакшыраак натыйжа алуу үчүн эс алдырыңыз.
P4  Үй канаттуулары	100-2000 г	Толугу менен тооктун эти, бөлүктөрү же филеси. Бышкандан кийин жакшыраак натыйжа алуу тамакты 5-10 мүнөткө эс алдырыңыз.

Кеңештер жана сунуштар:

- Жакшыраак натыйжа алуу үчүн ичинин төмөн жагында ээритүүнү сунуштайбыз.
- Эгерде тамак-аш өтө катуу тоңдурулган температурадан (-18°C) жылуураак болсо, тамак-аштан төмөнүрөөк салмакты тандаңыз.
- Эгерде тамак-аш өтө катуу тоңдурулган температурадан (-18°C) муздагыраак болсо, тамак-аштан жогорураак салмакты тандаңыз.
- Бөлүктөр ээрип баштаганда аларды ажыратыңыз. Өзүнчө кесимдер оңойураак ээрийт.
- Ээритүүдөн кийин туруп туруу убактысы натыйжаны дайыма жакшыртат, себеби ошондой кылганда тамак-аштагы температура тегиз жайылат.



АВТО ТАЗАЛОО

Бул автоматтык тазалоо цикли

микротолкундуу мештин ичин тазалоого жана жагымсыз жыттарды алып салууга жардам берет.

Циклиди баштоодон мурда:

- 1 300 мл сууну контейнерге куюңуз (Төмөндөгү "Кеңештер менен сунуштар" бөлүмүндөгү сунуштарыбызды караңыз).
- 2 Контейнерди түздөн-түз ичинин ортосуна коюңуз.

Циклиди баштоо үчүн:

- 1 **Авто тазалоо** баскысын басыңыз, узактыгы дисплейде көрүнөт.
- 2 Функцияны баштоо үчүн **ТУТКА/ДЖЕТ БАШТОО** баскычын басыңыз.

Цикл аяктагандан кийин:

- 1 **Токтотуу** баскычын басыңыз.
- 2 Контейнерди чыгарыңыз.
- 3 Ички беттерин тазалаш үчүн жумшак тазалоочу каражат менен жумшак чүпүрөктү же кагазды колдонуңуз.

Кеңештер жана сунуштар:

- Натыйжалуу тазалоо үчүн диаметри 17-20 см жана бийиктиги 6.5 см төмөнүрөөк болгон контейнерди колдонуу сугушталат.
- Микротолкундуу мешке ылайыктуу, жеңил пластиктен жасалган контейнер колдонулууга тийиш.
- Тазалоо цикли аяктагандан кийин контейнер ысык болгондуктан улам, аны микротолкундуу мештен чыгарып жатканда ысыкка туруштук берүүчү мээлейди колдонуу сунушталат.
- Жакшыраак тазалоо натыйжасына ээ болуп, жагымсыз жыттан арылуу үчүн сууга бир аз лимон ширесин же сирке кошуп коюңуз.
- Гриль элементи тазалоого муктаж эмес, себеби катуу ысык ар кандай чачыроолорду күйгүзүп салат, бирок анын тегерегин такай тазалап туруш керек. Муну жумшак тазалоочу каражат жана нымдуу чүпүрөк менен аткарыш керек.









ЖУМШАРТУУ ЖАНА ЭЗРИТҮҮ

Автоматтык РЕЦЕТТЕРДИЕН

ТАНДАЛМАСЫ алдын ала коюлган маанилер менен оптималдуу бышыруу натыйжаларын сунат.

- 1 **Жумшартуу жана эзритүү** баскычын басыңыз.
- 2 Каалаган рецептти тандоо үчүн (төмөндөгү таблицаны караңыз) **Жумшартуу жана эзритүү** баскычын кайра-кайра басыңыз же **ТУТКАНЫ** бураңыз.
- 3 Рецептти ырастоо үчүн **ТУТКА/ДЖЕТ БАШТОО** баскычын басыңыз жана таблицанда салмак диапозонун болгондо салмакты тандоо үчүн **ТУТКАНЫ** бураңыз.
- 4 **ТУТКА/ДЖЕТ БАШТОО** баскычын басыңыз. Функция иштеп баштайт.

Функция баскычы 3 секунда бою иштетилбесе, бышыруу рецептти ырасталат, рецептти өзгөртүү үчүн функция ачкычын кайра басыңыз.

	ТАМАК-АШ ТҮРҮ			САЛМАГЫ
P1	Эзритүү	 Шоколад	Бөлмө темп.	100-500 г / 50 г
P2	Эзритүү	 Сыр	Муздатуу	50-500 г / 50 г
P3	Эзритүү	 Май	Муздатуу	50-500 г / 50 г
P4	Жумшартуу	 Май	Муздатуу	50-500 г / 50 г
P5	Жумшартуу	 Балмуздак	Тондурулган	100-1000 г / 50 г
P6	Жумшартуу	 Ак сыр	Муздатуу	50-500 г / 50 г



КАСЫР АЧЫТУУ

Бул функция нан камырын ачытууну мүмкүн кылат.

- 1 **Камыр ачытуу** баскычын басыңыз.
- 2 Контейнерге 200 мл суу куюңуз.
- 3 Контейнерди түздөн-түз ички бөлүгүнүн ортосуна коюңуз.
- 4 **ТУТКА/ДЖЕТ БАШТОО** баскычын басыңыз. Функция иштеп баштайт.

Саат артка карай 30 мүнөткө чейин санагандан кийин, дисплей “Кошуу” дегенди көрсөтөт (5 мүнөт бою эч аракет аткарылбаса, күтүү режимине кайтат).

- 5 Эшигин ачып, контейнерди чыгарып, камырды айлангычка коюңуз.
- 6 Эшигин жаап, баштоо үчүн **ТУТКА/ДЖЕТ БАШТОО** баскычын басыңыз.

! ЭСКЕРТҮҮ:

Артка карай саноо учурунда эшикти ачаңыз.

Контейнердин көлөмү камырдыкынан кеминде 3 эсе чоң болушу керек.



АШКАНА ТАЙМЕРИ

Бул функция бышырууну алдында камырды ачытуу ж.б. сыяктуу ар кандай максаттар үчүн ашкана таймеринин убакыттын туура өлчөшү керек болгондо колдонулат.

Ашкана таймери эч кандай бышыруу циклин ИШКЕ КИРГИЗБЕЙТ.

- 1 Өнүм Күтүү режиминде болгондо, **Жумшартуу жана ээритүү** баскычын 3 секунда бою басыңыз.
- 2 Өлчөөгө мүнөттөрдү жөндөө үчүн **ТУТКАНЫ** бураңыз.
- 3 **ТУТКА/ДЖЕТ БАШТОО** баскычын басыңыз. Функция ишке кирет.

Таймер санап бүткөндөн кийин акустикалык үн чыгат.



АВТО БЫШЫРУУ МЕНЮСУ

Автоматтык РЕЦЕПТЕРДИН ТАНДАЛМАСЫ учурдагы алгоритмдер менен оптималдуу бышыруу натыйжаларын сунат.

- 1 Авто бышыруу **баскычын** басыңыз.
- 2 **Авто бышыруу** баскычын кайра-кайра басып же каалаган рецептти (төмөндөгү таблицаны караңыз) тандоо үчүн **ТУТКАНЫ** бураңыз.
- 3 Рецептти ырастоо үчүн **ТУТКА/ДЖЕТ БАШТОО** баскычын басыңыз жана төмөндөгү таблицадан салмак диапозонун тандоо үчүн **ТУТКАНЫ** бураңыз.
- 4 **ТУТКА/ДЖЕТ БАШТОО** баскычын басыңыз. Функция иштеп баштайт.

! ЭСКЕРТҮҮ:

Тандалган рецептке жараша, белгилүү убакыттан кийин, дисплей сизден тамакты кошуунузду, коңторушунузду же аралаштырышыңызды сурайт.

Функция баскычын 3 секунда бою калтырып койсоңуз, бышыруу рецептти ырасталат, рецептти өзгөртүү үчүн **Авто бышыруу** баскычын басыңыз.











ЖЫЛУУ КАРМА

Бул функция тамактарыңызды автоматтык түрдө жылуу кармоону мүмкүн кылат.

- 1 **Жылуу карма** баскычын басыңыз.
- 2 Ыңгайлуу убакытты тандоо үчүн **ТУТКАНЫ** бураңыз.
- 3 Баштоо үчүн **ТУТКА/ДЖЕТ БАШТОО** баскычын басыңыз.

! ЭСКЕРТҮҮ:

Контейнер катары микротолкунга коопсуз идишти колдонуу
Тамакты капкак же пленка менен жаап койсо, иштети жакшыраак болот

ТАМАК-АШ ТҮРҮ		БАШТАПКЫ АБАЛЫ	САЛМАКТЫН КӨЛӨМҮ	УЗАКТЫГЫ	ДАЯРДОО
<i>P1</i>	 Суусундуктар	Бөлмө температурасы	1-2 чыны	1-5 мүн	Суусундуктары микротолкунга коопсуз идишке коюңуз
<i>P2</i>	 Йогурт	Бөлмө температурасы	1000 мл	5 с. 20мүн	Контейнерди тазалоо үчүн кайнак сууун колдонуңуз. 1000 мл сүт коюңуз, ысыкка туруштук бере алчу йогурт ачыткычын колдонуу жакшыраак натыйжа берет. Ошол эле учурда, 1 г йогурт ачыткысын 15 г йогурт менен алмаштырса болот. Андан кийин 50 кант кошуңуз. Бышыруу учуруда контейнерди жаап коюңуз. Артка саноо учуруда эшигин ачпаңыз
<i>P3</i>	 Үйдө жасалган Лазанья	Бөлмө температурасы	250-1000 г /50 г	10-30 мүн	Сүйүктүү лазанья рецептиңиз боюнча даярдаңыз
<i>P4</i>	 Эзилген жумуртка	Бөлмө температурасы	1-4/1	2-6 мүн	Жумуртка менен сууну жакшы чалып, ченөөчү чыныны пластик ором менен жаап коюңуз, 1 жумурткага 15 мл суу
<i>P5</i>	 Балык филеси	Муздаткыч температурасы	200-500 г /50 г	4-7 мүн	Тамакты жаап, тешик калтырып коюңуз
<i>P6</i>	 Сорпо	Муздаткыч температурасы	300-1200 г /300 г	3-12 мүн	Тамакты жаап, аба кирүүчү тешик калтырып коюңуз
<i>P7</i>	 Гамбургер	Бөлмө температурасы	100-400 г /100 г	22-28 мүн	Гамбургерди (ар бири/100 г) нриль текчесине коюңуз. Меш айтканда, тамакты коңторуңуз
<i>P8</i>	 Кекстер	Бөлмө температурасы	300 г (8 чыны)	5-11 мүн	Контейнерге 125 г жумуртка менен 170 г кантты салып, 2-3 мүнөт бою аралаштырыңыз, 170 г ун, 10 г тамак-аш содасын, 100 г суу, 50 г майды кошуп, жакшылап аралаштырыңыз. Тегиз жылытуу үчүн чыналарды айлангычтын тегерегине коюңуз
<i>P9</i>	 Жашылчалар	Бөлмө температурасы	200-500 г /50 г	3-6 мүн	Жашылчаларды бөлүктөргө кесип, 2 чоң кашык суу кошуңуз
<i>P10</i>	 Гратен картошкасы	Бөлмө температурасы	750-1200 г /50 г	20-30 мүн	Ингредиенттер: 750 г аарчылган картошка, 100 г майдаланган сыр, 1 жумуртка, агы менен сарысы аралашкан 200 г сүт жана каймак (майлуулугу 15-20%), 5 г туз. Даярдоо: Картошканы калыңдыгы 4 мм болгон кесимдерге кесүү үчүн ашкана комбайнын колдонуңуз. Контейнерди жарымына чейин тууралган картошка менен толтуруп, майдаланган сырдын жарымы менен каптап коюңуз. Калган картошканы кошуңуз. Электр миксерин колдонуп, жумуртканы, сүт-каймакты жана тузду аралаштырып, картошканын үстүнө коюңуз. Акырында калган сырды гратендин үстүнө тегиз кылып чачыңыз

Өндүрүүчү: «Арселик А.С.».

Карагас көчөсү No: 2-6 Сутлюче, 34445, Түркия

Кытайда жасалган

Россия Федерациясынын аймагындагы импортчу / Өндүрүүчү тарабынан уруксат берилген адам: ЖЧК "I.N.P. Applaece Sales"

Юридикалык дареги: Россия, 125040, Москва , "Беговой" муниципалдык районунун ички аймагы, Ленинград проспектиси, 15 корпус, п.10 корпус, 1-кабат

Өндүрүү датасы төмөнкүдөй продуктта жайгашкан этикеткада табылган сериялык номерине кирет:

Сериялык номердин алгачкы эки саны өндүрүү жылын көрсөтөт, ал эми экинчи эки сан айды көрсөтөт.

Мисалы, "10-05-000001" продукт 2010-жылдын 5-жумасында өндүрүлгөн дегенди билдирет.